

Gebrauchsanleitung
Installation and Operating Instructions
Mode d'emploi
Manual de instrucciones
Istruzioni d'uso

BASTIA
REGOR
MORANO
TORO
SALEM
PARIS
CALVI
POLARIS
AGRA
GARDES



.hess



Wichtige Hinweise
Important Information
Consignes importantes
Observaciones importantes
Indicazioni importanti



(D) Montage- und Wartungsarbeiten sind nur mit Originalteilen durchzuführen. Für die Installation und den Betrieb sind die nationalen und internationalen Vorschriften zu beachten. Werden nachträglich Änderungen am Produkt vorgenommen, so gilt derjenige als Hersteller, der diese Änderungen vornimmt. Hess Form + Licht übernimmt keine Haftung für Schäden, die durch unsachgemäßen Einsatz entstehen. Montage nur durch Fachpersonal.

(GB) Only use original parts for maintenance and installation of this luminaire. National and international regulations and laws apply to the installation and operation of this lighting fixture. If modifications are performed on this product, the party who modified the product shall be considered the legal manufacturer thereafter. Hess Form + Licht does not accept liability for any damages that occur due to improper or unskilled actions. Only qualified persons are permitted to install and assemble products obtained from Hess Form + Licht.

(F) Tous travaux de montage et d'entretien ne doivent être effectués qu'avec des pièces d'origine. Observez les consignes de sécurité électriques nationales et internationales lors de l'installation et lors du fonctionnement. En cas de modifications apportées ultérieurement au produit, la personne qui apporte ces modifications est considérée comme étant le fabricant. Hess Form + Licht n'assume aucune responsabilité pour les dommages résultant d'une utilisation non conforme. Le montage ne doit être effectué que par des spécialistes.

(ES) Durante la instalación y el funcionamiento deben observarse las normativas nacionales e internacionales aplicables. Si se realiza alguna modificación a posteriori en el producto, se considerará como fabricante a aquel que realice estas modificaciones. Hess Form + Licht declina cualquier responsabilidad sobre daños por uso indebido. Montaje únicamente por personal técnico cualificado.

(I) Per gli interventi di montaggio e di manutenzione vanno utilizzati esclusivamente pezzi originali. Per l'installazione e il funzionamento attenersi alle norme nazionali e internazionali. Se vengono apportate modifiche a posteriori al prodotto, si considera apparecchio, viene considerato costruttore chi ha effettuato le modifiche. Hess Form + Licht non risponde in alcun modo di danni causati da un impiego non corretto. Il montaggio va effettuato solo da personale esperto.

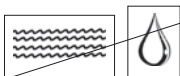

(D) Fugen und Bettungen sind entsprechend der Bauklasse gemäß den Anforderungen der Norm und Richtlinien nach neuestem Stand der Technik zu dimensionieren und auszuführen. Staunässe im Bereich von Beton und Unterbau ist auszuschließen.

(GB) Joints and bedding must comply with current codes and guidelines for the specific applicable class. The work must be performed in accordance with current procedures and applicable knowledge. The dimensioning must also be consistent with common good practice. Any potential of water accumulation in the concrete and substructure must be excluded.

(F) Les joints et la fondation doivent être dimensionnés et réalisés conformément à la classe de construction selon les exigences de la norme et des directives des règles de l'art les plus récentes. Il faut exclure toute eau de retenue au milieu du béton et du soubassement.

(ES) Las juntas y los asientos deben dimensionarse y ejecutarse de acuerdo con las disposiciones y directrices normativas, en función de la clase de construcción, y en base al estado actual de la técnica. Debe evitarse el anegamiento en la zona del hormigón y de la base.

(I) Fessure e letti vanno dimensionati ed eseguiti secondo lo stato della tecnica e in base alla rispettiva classe di costruzione come prescrivono le norme e le direttive in materia. Per evitare l'accumulo di umidità è necessario prevedere il drenaggio.



(D) ACHTUNG! Zerstörungsgefahr! Chemikalien und Materialien mit korrodierenden Wirkungen dürfen nicht auf das Produkt einwirken. Schrauben leicht fetten.

(GB) CAUTION! Damage may occur! Avoid contact between the product and corrosive chemicals, substances and materials. Apply a little grease to the screws.

(F) ATTENTION ! Risque de destruction ! Ni produits chimiques ni matières corrosives ne doivent pouvoir agir sur la produit. Graisser légèrement les vis.

(ES) ATENCIÓN! Peligro de destrucción! El producto no debe estar expuesta a compuestos químicos o materiales corrosivos. Engrasar ligeramente los tornillos.

(I) ATTENZIONE! Rischio di distruzione! Il prodotto non deve essere esposto a sostanze chimiche e materiali corrosivi. Igrassare leggermente le viti.

(D) Die Poller TYP B und D können mit dem Betätigungsschlüssel für Armaturen nach DIN 3223 zum Überfahren für Rettungsfahrzeuge abgeklappt bzw. entfernt werden.

(GB) Type B (detachable) and Type D (collapsible) operate with a DIN 3223 standardised key to enable fire and rescue vehicles to remove barriers quickly in the event of emergency.

(F) Les bornes de type B et type D peuvent être rabattues ou enlevées avec une clé de manœuvre (clé pompier) suivant DIN 3223 pour laisser le passage aux véhicules de sauvetage.

(ES) Los bolardos tipo B y tipo D se pueden plegar o retirar con la llave de fijación para equipamientos según la norma DIN 3223 para que los vehículos de salvamento puedan pasar por encima

(I) I paletti di tipo B e D possono essere ribaltati e rimossi con chiave per quadro comandi secondo DIN 3223 per il transito di veicoli di soccorso.

(D) Wenn von Betreibervorschriften gefordert, oder bei ungünstigen Sichtverhältnissen können die Poller mit reflektierenden Flächen ausgerüstet werden.

(GB) If specified by the operator or in the event of unfavourable visibility, the bollards may be fitted with reflectors.

(F) Si les consignes d'exploitation l'exigent ou dans le cas de mauvaises conditions de visibilité, on peut équiper certaines parties des bornes de bandes réfléchissantes.

(ES) Si las disposiciones del explotador así lo requieren o si las condiciones de visibilidad no son favorables, los bolardos se pueden equipar con superficies reflectantes.

(I) Se previsto dalle disposizioni del gestore o in caso di scarse condizioni di visibilità i paletti possono essere dotati di superfici riflettenti.



Lieferumfang
Included in Luminaire Purchase
Pièces fournies
Programa de entrega
Volume di consegna

BASTIA	Typ	A	B	C	D	E	F	G	H
		mm	mm	mm	mm	mm	mm	mm	Ømm
60.14900.0	A	1000	350	80	100	100			
60.14900.2	C	1000	350	80	100	100	200	160	14

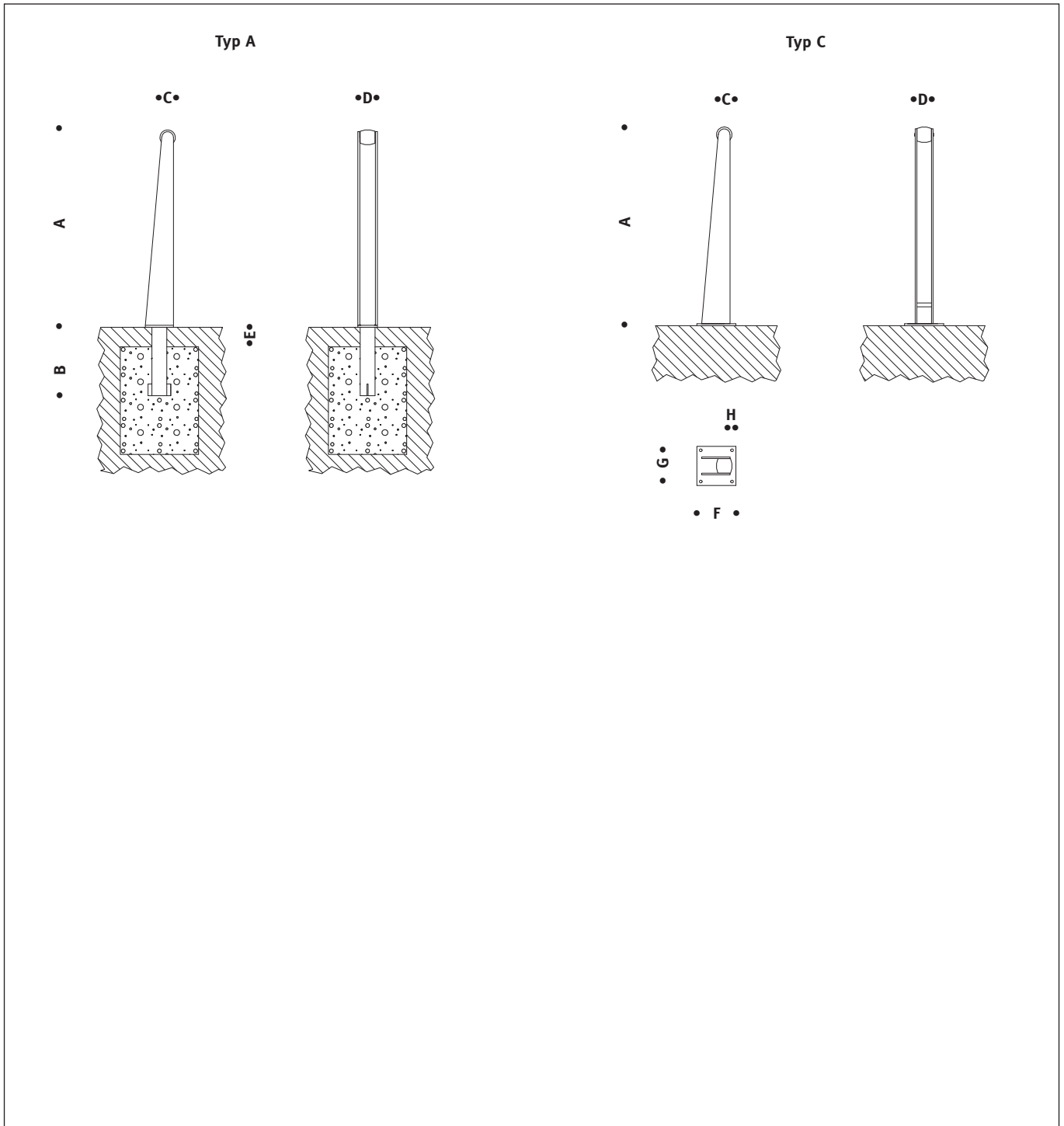



Lieferumfang
Included in Luminaire Purchase
Pièces fournies
Programa de entrega
Volume di consegna

REGOR	Typ	A	B	C	D	E	F	G	H	K	L
		mm	mm	mm	mm	mm	mm	mm	Ømm	mm	mm
60.14800.0	A	900	350	100	60	100					
60.14801.0	A	1030	350	100	60	100					
60.14800.1	B	900	350	100	60	100					
60.14801.1	B	1030	350	100	60	100					
60.14800.2	C	900		100	60	100	180	130	14		
60.14801.2	C	1030		100	60	100	180	130	14		
60.14800.3	D	900	350	100	60	100				95	950
60.14801.3	D	1030	350	100	60	100				95	1080

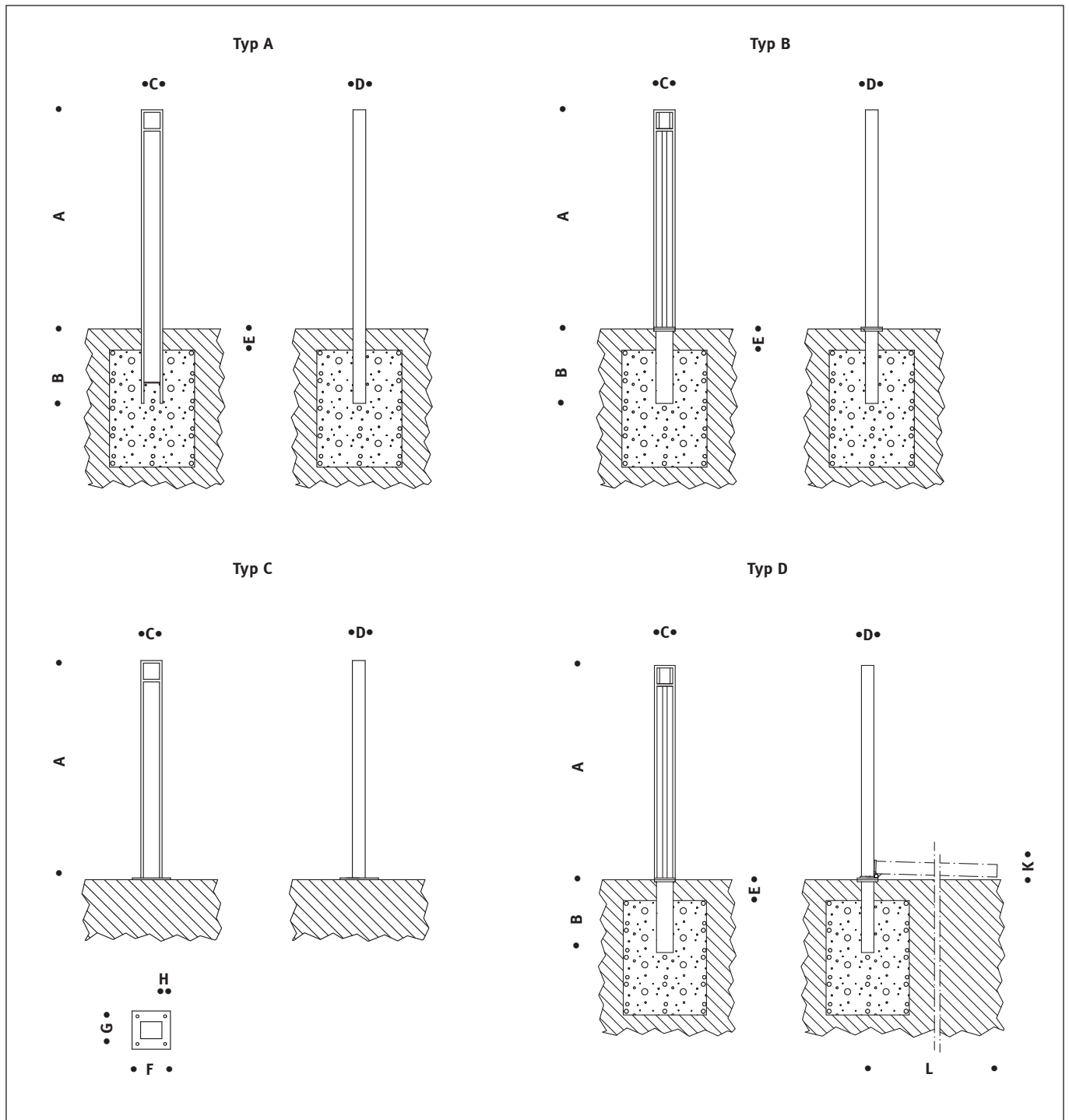



Lieferumfang
Included in Luminaire Purchase
Pièces fournies
Programa de entrega
Volume di consegna

MORANO	Typ	A	B	C	E	F	G	H	K	L
		mm	mm	Ømm	mm	Ømm	Ømm	Ømm	mm	mm
60.14403.0	A	600	500	82,5	150					
60.14404.0	A	900	500	82,5	150					
60.14403.1	B	600	500	82,5	150					
60.14404.1	B	900	500	82,5	150					
60.14403.2	C	600		82,5	150	160	120	10		
60.14404.2	C	900		82,5	150	160	120	10		
60.14403.3	D	600	500	82,5	150				95	650
60.14404.3	D	900	500	82,5	150				95	950

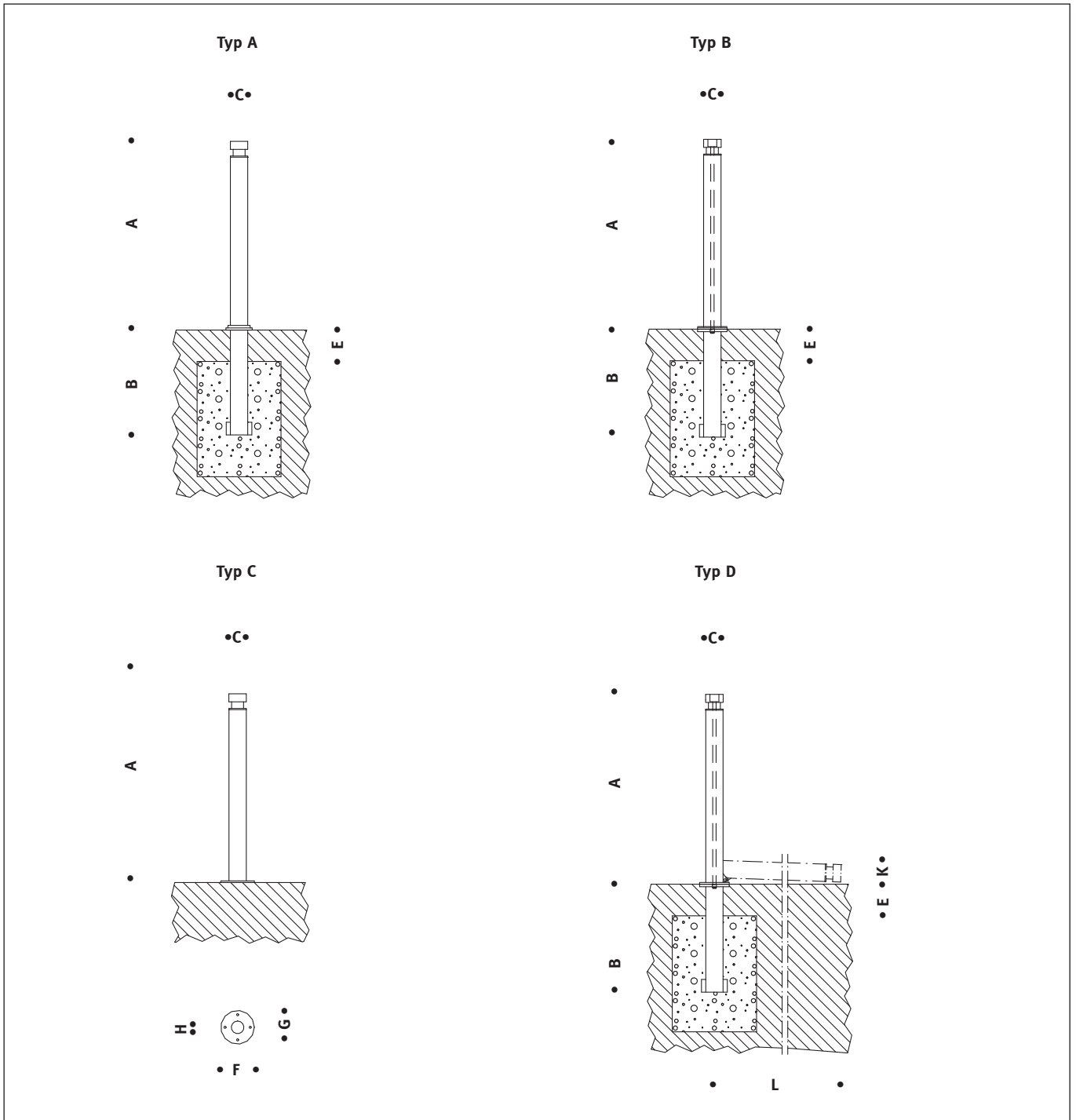



Lieferumfang
Included in Luminaire Purchase
Pièces fournies
Programa de entrega
Volume di consegna

TORO	Typ	A	B	C	D	E	F	G	H	K	L
		mm	mm	mm	mm	mm	mm	mm	Ømm	mm	mm
60.14201.0	A	600	350	46	80	100					
60.14200.0	A	900	350	46	80	100					
60.14201.1	B	600	350	46	80	100					
60.14200.1	B	900	350	46	80	100					
60.14201.2	C	600		46	80	100	150	100	14		
60.14200.2	C	900		46	80	100	150	100	14		
60.14201.3	D	600	350	46	80	100				86	650
60.14202.4	D	900	350	46	80	100				86	950

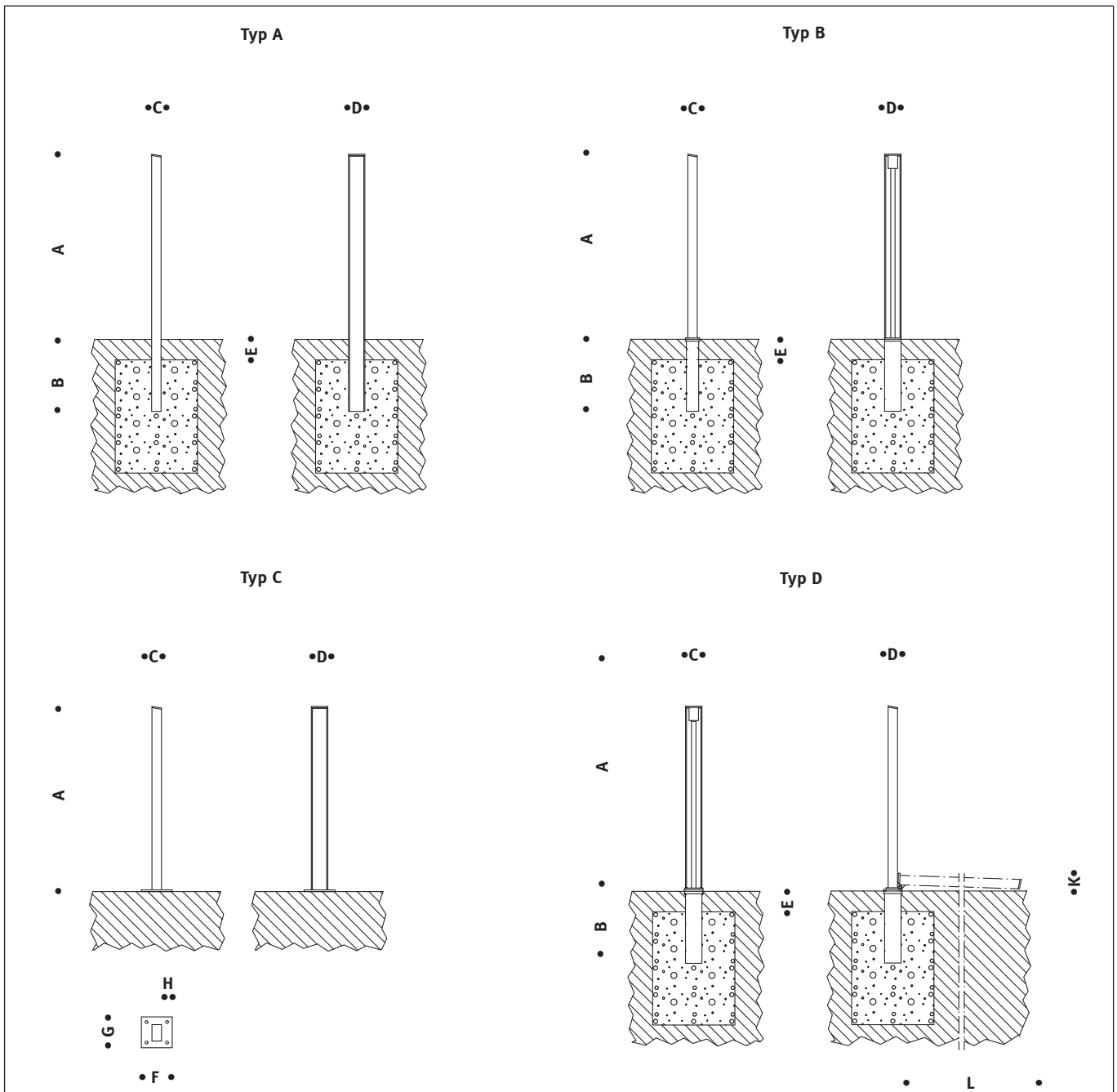



Lieferumfang
Included in Luminaire Purchase
Pièces fournies
Programa de entrega
Volume di consegna

SALEM	Typ	A	B	C	E	F	G	H	K	L
		mm	mm	Ømm	mm	Ømm	Ømm	Ømm	mm	mm
60.11200.0	A	900	500	85	150					
60.11600.0	A	1000	500	100	150					
60.11201.0	A	1200	500	120	150					
60.11200.1	B	900	500	85	150					
60.11600.1	B	1000	500	100	150					
60.11201.2	B	1200	500	120	150					
60.11200.2	C	900		85		160	120	10		
60.11600.2	C	1000		100		160	120	10		
60.11201.2	C	1200		120		190	155	9		
60.11200.3	D	900	500	85	150				115	950

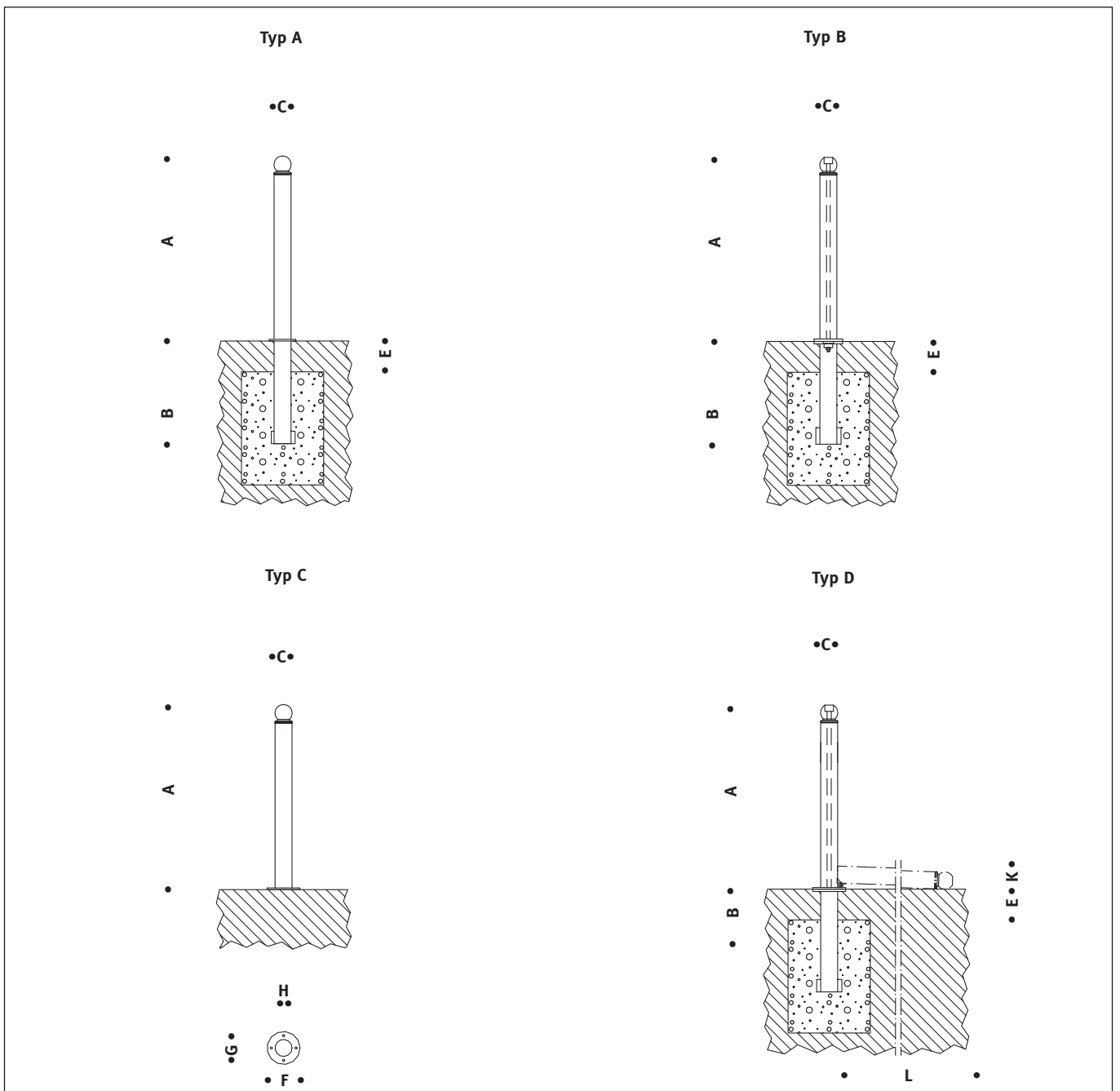



Lieferumfang
Included in Luminaire Purchase
Pièces fournies
Programa de entrega
Volume di consegna

PARIS	Typ	A	B	C	E	F	G	H	K	L
		mm	mm	Ømm	mm	Ømm	Ømm	Ømm	mm	mm
60.10301.0	A	600	300	200	100					
60.10302.0	A	1100	500	100	150					
60.10301.1	B	600	500	200	150					
60.10302.1	B	1100	500	100	150					
60.10301.2	C	600		200		250	220	14		
60.10302.2	C	1100		100		160	120	10		
60.10302.3	D	1100	500	100	150				125	1150

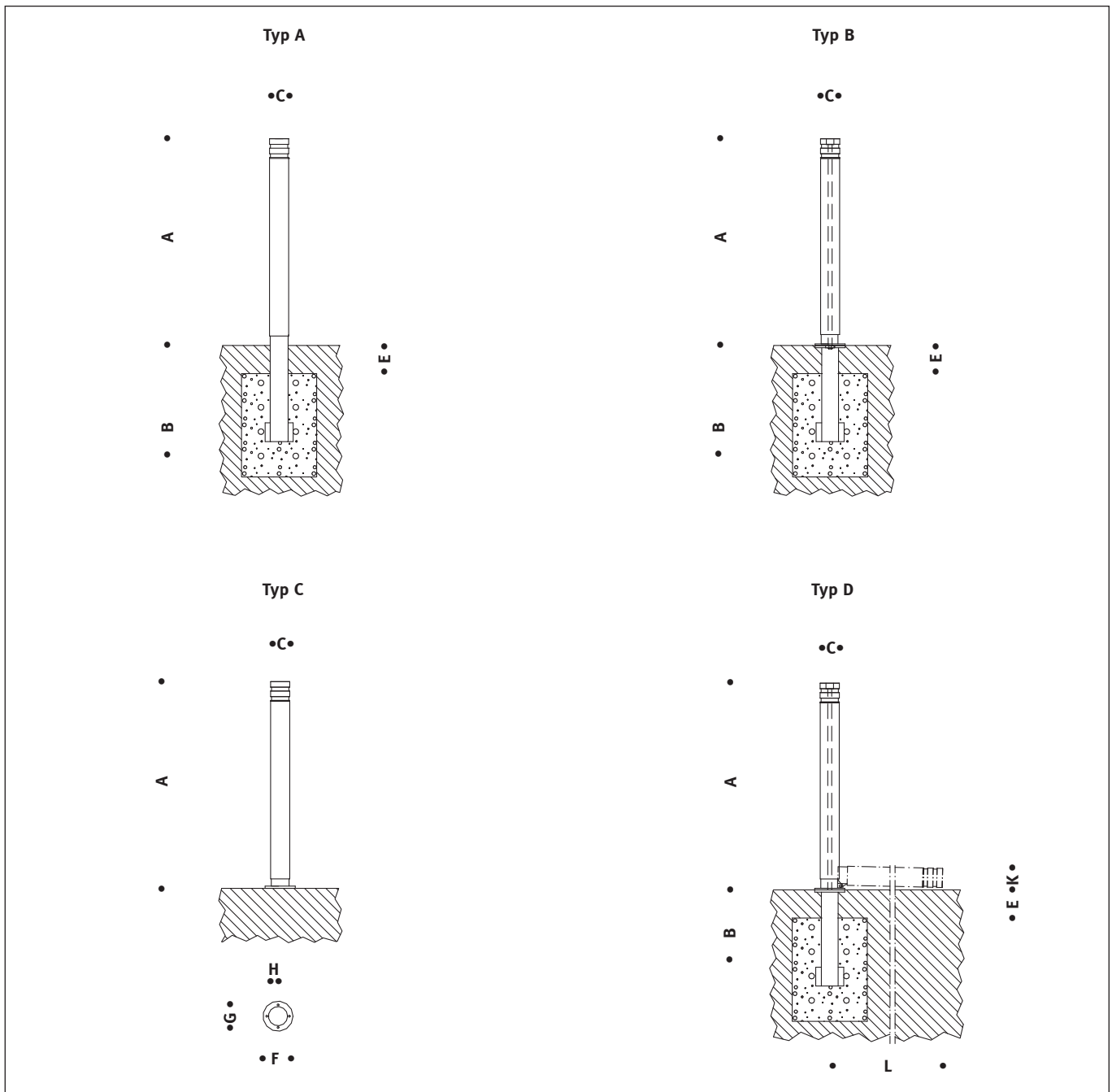



Lieferumfang
Included in Luminaire Purchase
Pièces fournies
Programa de entrega
Volume di consegna

Calvi	Typ	A mm	B mm	C Ømm	D mm
60.10301.6	A	600	400	177,8	100

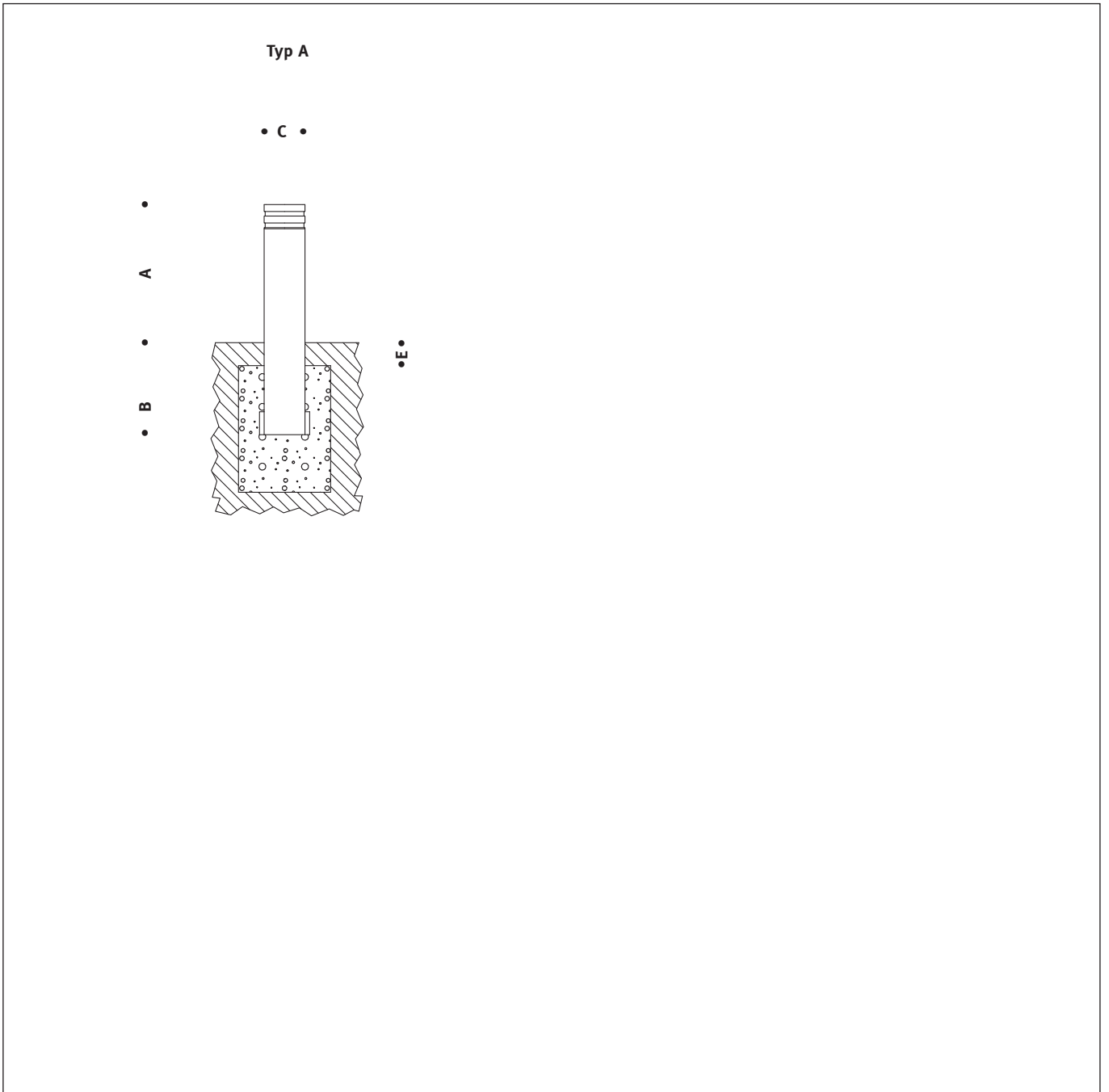



Lieferumfang
Included in Luminaire Purchase
Pièces fournies
Programa de entrega
Volume di consegna

POLARIS	Typ	A	B	C	E	F	G	H
		mm	mm	Ømm	mm	Ømm	Ømm	Ømm
60.14300.0	A	450	500	160	150			
60.14301.0	A	600	500	160	150			
60.14302.0	A	900	500	160	150			
60.14300.1	B	450	500	160	150			
60.14301.1	B	600	500	160	150			
60.14302.1	B	900	500	160	150			
60.14300.4	C	450		160		250	220	14
60.14301.4	C	600		160		250	220	14
60.14302.4	C	900		160		250	220	14

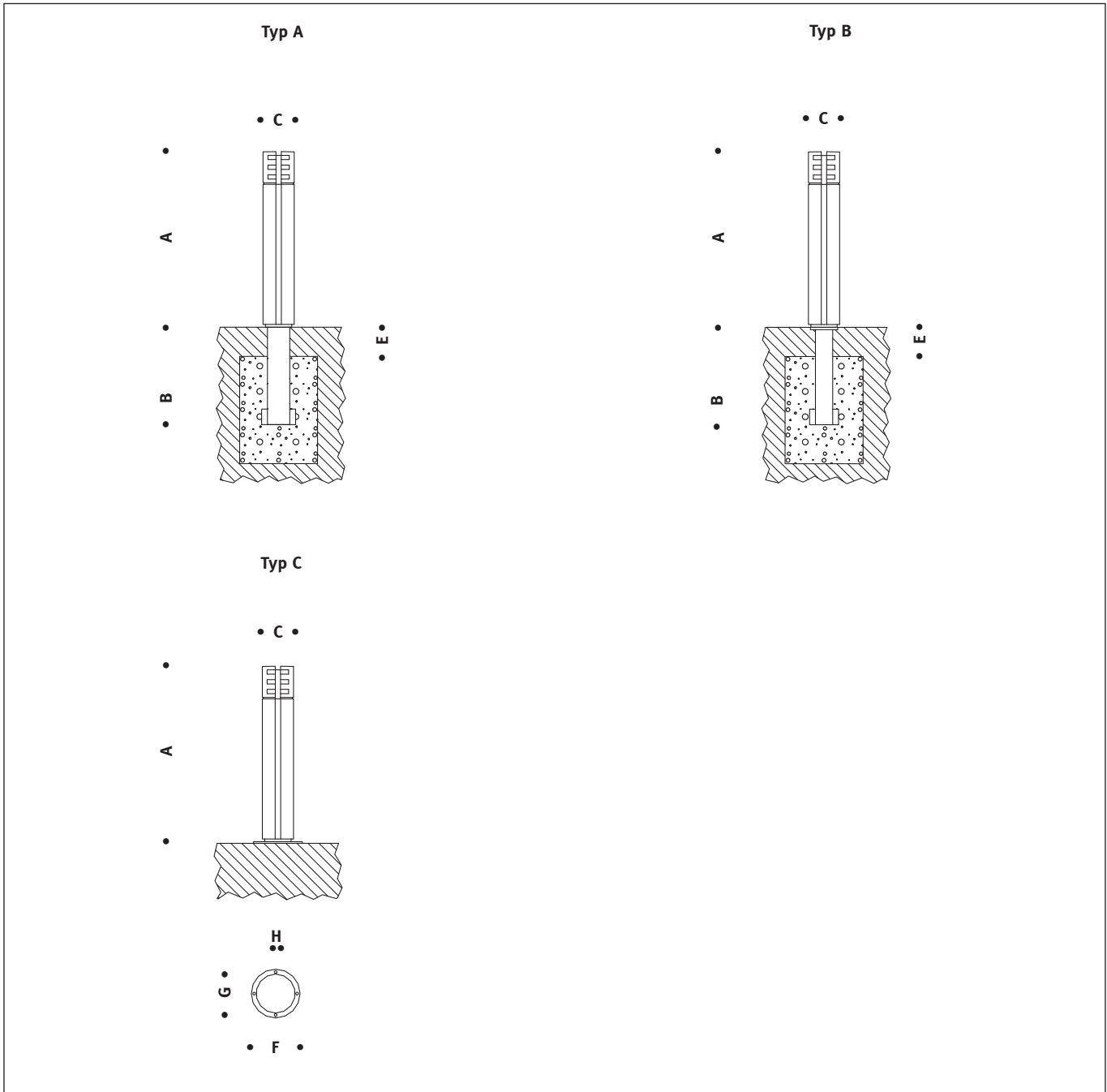



Lieferumfang
Included in Luminaire Purchase
Pièces fournies
Programa de entrega
Volume di consegna

AGRA	Typ	A	B	C	E	F	G	H
		mm	mm	Ømm	mm	Ømm	mm	Ømm
60.10201.0	A	750	500	75	150			
60.10203.0	A	1010	500	75	150			
60.10201.1	B	750	500	75	150			
60.10203.1	B	1010	500	75	150			
60.10201.2	C	750		75	150	200	172	12,5
60.10203.2	C	1010		75	150	200	172	12,5

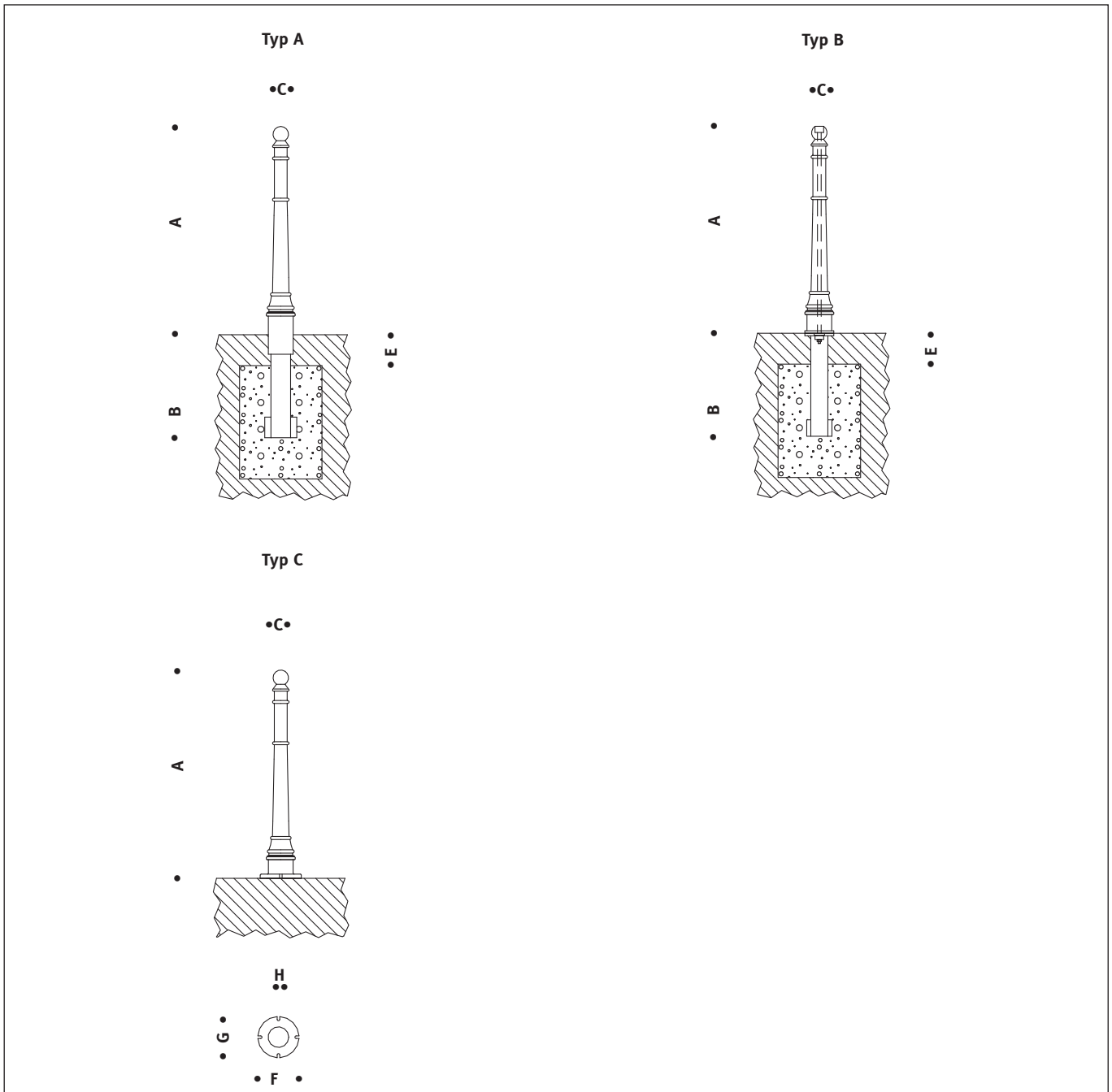



Lieferumfang
Included in Luminaire Purchase
Pièces fournies
Programa de entrega
Volume di consegna

ROM	Typ	A	B	C	E	F	G	H
		mm	mm	Ømm	mm	Ømm	Ømm	Ømm
60.10400.2	A	850	300	85	100			
60.10400.1	B	850	512	85	100			
60.10401.2	C	850		85		170	140	9

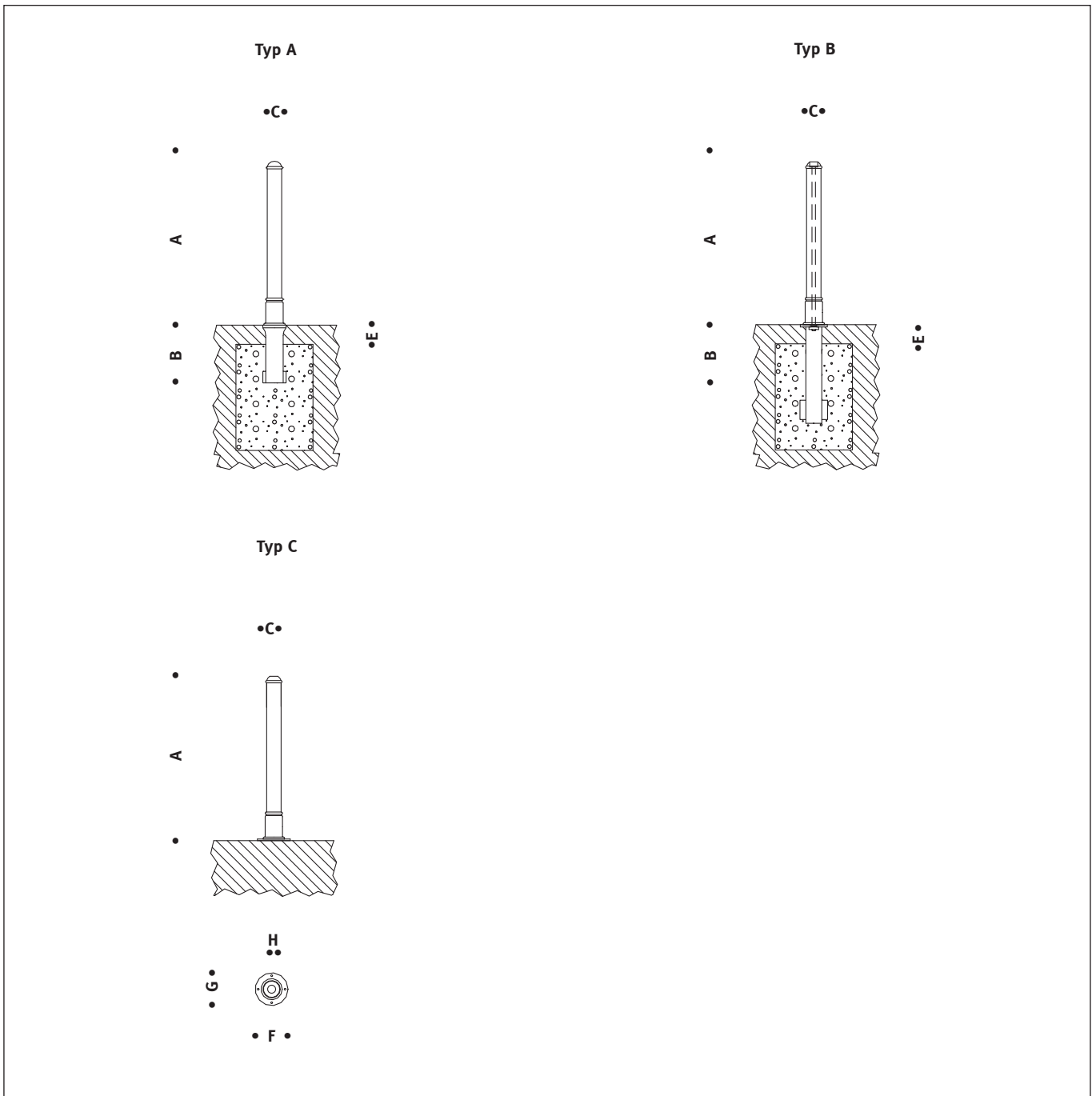



Lieferumfang
Included in Luminaire Purchase
Pièces fournies
Programa de entrega
Volume di consegna

GARDES	Typ	A	B	C	E	F	G	H
		mm	mm	Ømm	mm	Ømm	Ømm	Ømm
60.10500.0	A	850	300	85	100			
60.10500.2	C	850		85	100	170	140	9

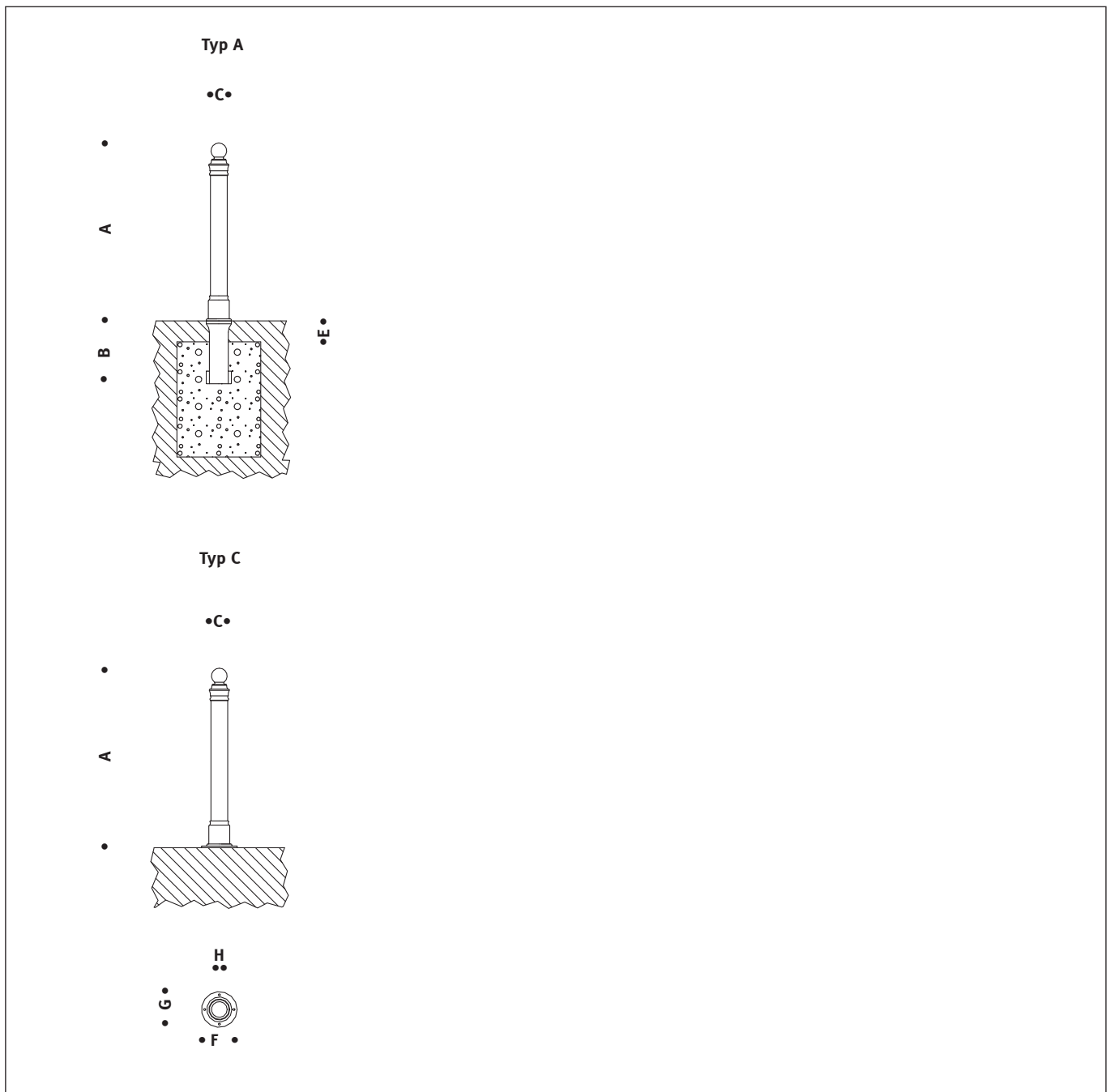

1.

Montage
Mounting
Montage
Montaje
Montaggio

Typ A

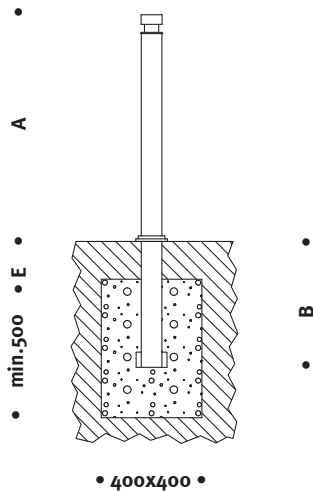

- (D)** - Poller in die vorbereitete Aushebung stellen
(empfohlene Fundamentgröße min. 400x400x500)
- Poller in der Höhe und in der Senkrechten ausrichten
- Poller fixieren und einbetonieren
- Maße A , B und E siehe Produkt-Maßblatt
- (GB)** - Place the bollard in the pre-dug hole
(suggested footing: 400 x 400 x 500)
- Position the bollard for the desired height and make sure it is plumb.
- Secure the bollard so that it cannot move and pour the footing.
- For Dimensions A , B and E, refer to the product drawing/ dimensional detail sheet.
- (F)** - Mettre la borne dans le trou creusé pour la recevoir.
(Dimensions recommandées pour la fondation : min. 400x400x500)
- Ajuster la borne en hauteur et verticalement
- Fixer la borne et la sceller dans le béton.
- Cotes A , B et E : voir sur la fiche technique du produit.
- (ES)** - Colocar el bolardo en el enganche preparado
(Tamaño mínimo recomendado del fundamento min. 400x400x500)
- Ajustar el bolardo vertical y horizontalmente
- Fijar y cementar el bolardo
- Véase las medidas A , B y E en la hoja de medidas del producto
- (I)** - Collocare il paletto nello scavo predisposto
(Dimensioni min. consigliate per le fondazioni min. 400x400x500)
- Orientare il paletto in altezza e in verticale
- Fissare e cementare il paletto
- Per le misure A , B e E vedere la scheda dimensionale del prodotto

1.

Montage
Mounting
Montage
Montaje
Montaggio

Typ B

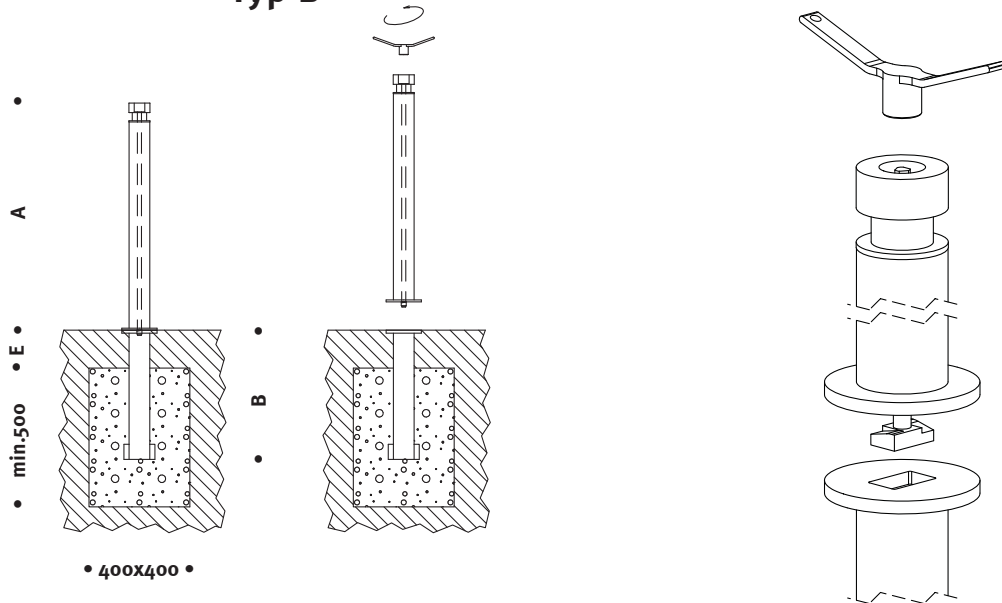

- (D)** - Poller in die vorbereitete Aushebung stellen
(empfohlene Fundamentgröße min. 400x400x500)
- Poller in der Höhe und in der Senkrechten ausrichten
- Poller fixieren und einbetonieren
- Maße A , B und E siehe Produkt-Maßblatt
- (GB)** - Place the bollard in the pre-dug hole
(suggested footing: 400 x 400 x 500)
- Position the bollard for the desired height and make sure it is plumb.
- Secure the bollard so that it cannot move and pour the footing.
- For Dimensions A , B and E, refer to the product drawing/ dimensional detail sheet.
- (F)** - Mettre la borne dans le trou creusé pour la recevoir.
(Dimensions recommandées pour la fondation : min. 400x400x500)
- Ajuster la borne en hauteur et verticalement
- Fixer la borne et la sceller dans le béton.
- Cotes A , B et E : voir sur la fiche technique du produit.
- (ES)** - Colocar el bolardo en el enganche preparado
(Tamaño mínimo recomendado del fundamento min. 400x400x500)
- Ajustar el bolardo vertical y horizontalmente
- Fijar y cementar el bolardo
- Véase las medidas A , B y E en la hoja de medidas del producto
- (I)** - Posizionare la parte da interrare nello scavo predisposto
(Dimensioni min. consigliate per le fondazioni min. 400x400x500)
- Orientare la parte da interrare in altezza e in verticale
- Fissare e cementare la parte da interrare
- Per le misure A , B e E vedere la scheda dimensionale del prodotto
- (D)** - Entfernen des Pollers:
- Schlüssel in die Dreikant-Verriegelung im Pollerkopf stecken.
- Schlüssel drehen.
- im Uhrzeigersinn schließen
- entgegen Uhrzeigersinn lösen.
- (GB)** - Removing the bollard:
- Insert the triangular socket into the top of the bollard to engage the locking mechanism
- Turn the key clockwise to lock
- Turn the key counter clockwise to unlock
- (F)** - Enlèvement de la borne :
- Enfoncer la clé dans le verrouillage triangulaire qui se trouve dans la tête de la borne.
- Tourner la clé
- Verrouiller dans le sens des aiguilles d'une montre.
- Déverrouiller dans le sens contraire aux aiguilles d'une montre.
- (ES)** - Desmontaje del bolardo:
- Meter la llave en el cierre triangular en la cabeza de bolardo
- Girar la llave
- Cerrar en el sentido de las agujas del reloj
- Soltar en el sentido contrario a las agujas del reloj
- (I)** - Togliere il dissuasore:
- Inserire la chiave nella chiusura triadrica della testa del paletto
- Girare la chiave
- si chiude in senso orario
- si apre in senso antiorario

1.

Montage
Mounting
Montage
Montaje
Montaggio

Typ C

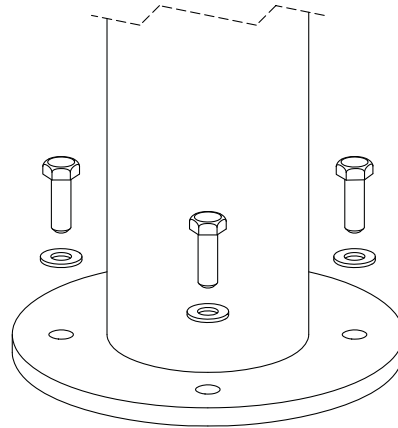
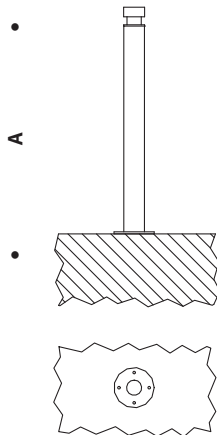

- (D)** - Poller auf waagrechten Untergrund aufdübeln
- der Untergrund muss für das Anbringen von Dübeln geeignet sein
- Befestigungsmaterial ist nicht Teil des Lieferumfangs
- Maße A und Flanschabmessung siehe Produkt-Maßblatt
- (GB)** - Bolt the bollard to the level footing surface with suitable anchoring system
- The footing must be suitable for the use of a bolt anchor fastening system
- Fastening hardware is not included with the purchase of this product.
- For the A and flange dimensions, refer to the product drawing/ dimensional detail sheet
- (F)** - Cheviller la borne sur le sous-sol horizontal.
- Le sous-sol doit être approprié pour recevoir des chevilles.
- La visserie de fixation n'est pas fournie.
- Cote A et dimensions de la plaque de fixation : voir la fiche technique du produit.
- (ES)** - Fijar el bolardo en un terreno nivelado
- El terreno deberá ser adecuado para la colocación de espigas
- El material de fijación no se incluye en el volumen de suministro
- Véase la medida A y las medidas de la brida en la hoja de medidas del producto
- (I)** - Fissare il paletto sulla base orizzontale con bulloni di ancoraggio
- La base deve essere idonea all'applicazione di bulloni di ancoraggio
- Il materiale di fissaggio non è compreso nella fornitura
- Per le misure A e le misure flangia vedere la scheda dimensionale del prodotto

1.

Montage
Mounting
Montage
Montaje
Montaggio

Typ D

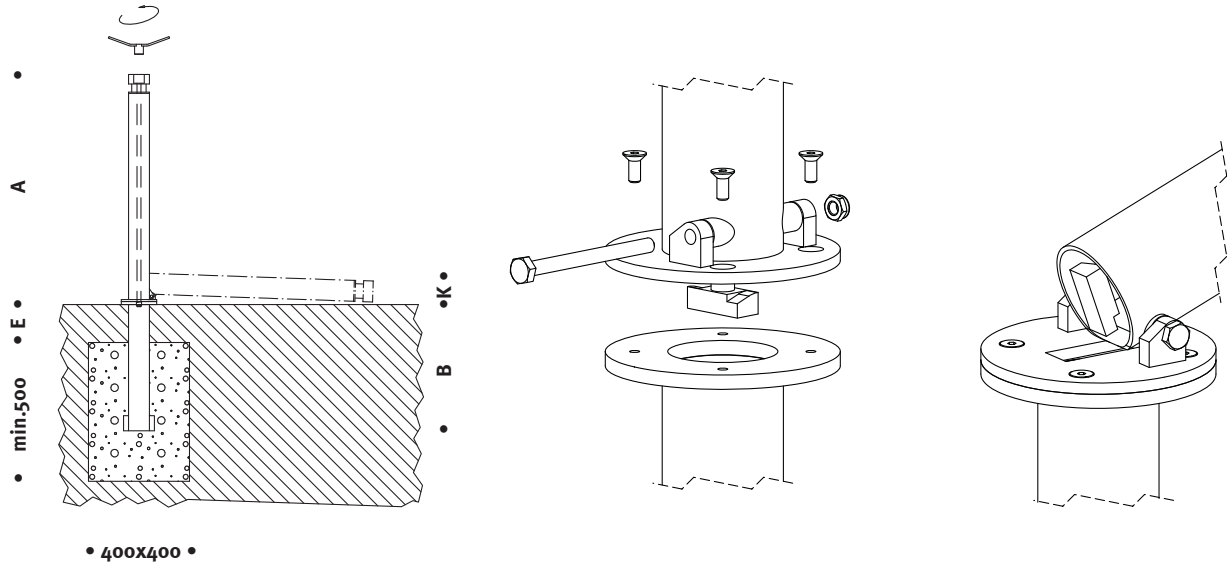

- (D)** - Poller in die vorbereitete Aushebung stellen (empfohlene Fundamentgröße min. 400x400x500)
- Poller in der Höhe und in der Senkrechten ausrichten
- Poller fixieren und einbetonieren
- Maße A, B und E siehe Produkt-Maßblatt
- (GB)** - Place the bollard in the pre-dug hole (suggested footing: 400 x 400 x 500)
- Position the bollard for the desired height and make sure it is plumb.
- Secure the bollard so that it cannot move and pour the footing.
- For Dimensions A, B and E, refer to the product drawing/ dimensional detail sheet.
- (F)** - Mettre la borne dans le trou creusé pour la recevoir. (Dimensions recommandées pour la fondation : min. 400x400x500)
- Ajuster la borne en hauteur et verticalement
- Fixer la borne et la sceller dans le béton.
- Cotes A, B et E : voir sur la fiche technique du produit.
- (ES)** - Colocar el bolardo en el enganche preparado (Tamaño mínimo recomendado del fundamento min. 400x400x500)
- Ajustar el bolardo vertical y horizontalmente
- Fijar y cementar el bolardo
- Véase las medidas A, B y E en la hoja de medidas del producto
- (I)** - Posizionare la parte da interrare nello scavo predisposto (Dimensioni min. consigliate per le fondazioni min. 400x400x500)
- Orientare la parte da interrare in altezza e in verticale
- Fissare e cementare la parte da interrare
- Per le misure A, B e E vedere la scheda dimensionale del prodotto
- (D)** - Betätigung der Kippfunktion:
- Schlüssel in die Dreikant-Verriegelung im Pollerkopf stecken.
- Schlüssel drehen.
- im Uhrzeigersinn schließen
- entgegen Uhrzeigersinn lösen.
- Maß K siehe Produktmaßblatt
- (GB)** - Collapsing the bollard:
- Insert the triangular socket into the top of the bollard to engage the locking mechanism
- Turn the key clockwise to lock
- Turn the key counter clockwise to unlock
- For Dimensions K, refer to the product drawing/ dimensional detail sheet.
- (F)** - Fonctionnement de la borne rabattable :
- Enfoncer la clé dans le verrouillage triangulaire qui se trouve dans la tête de la borne.
- Tourner la clé
- Verrouiller dans le sens des aiguilles d'une montre.
- Déverrouiller dans le sens contraire aux aiguilles d'une montre.
- Cotes K : voir sur la fiche technique du produit.
- (ES)** - Accionamiento de la función de inclinación:
- Meter la llave en el cierre triangular en la cabeza de bolardo
- Girar la llave
- Cerrar en el sentido de las agujas del reloj
- Soltar en el sentido contrario a las agujas del reloj
- Véase las medidas K en la hoja de medidas del producto
- (I)** - Attivazione della funzione di ribaltamento:
- Inserire la chiave nella chiusura triadrica della testa del paletto
- Girare la chiave
- si chiude in senso orario
- si apre in senso antiorario
- Per le misure K vedere la scheda dimensionale del prodotto

Hess AG
Form + Licht
Lantwattenstraße 22
D-78050 Villingen-Schwenningen
Tel. +49 7721 / 920-0
Fax +49 7721 / 920-250
info@hess.eu
www.hess.eu