

Station-bus Durance - longueur 2500

Poteaux Ø 76, bardage de fond et un bardage latéral - Pommeaux City : réf. 529300

Pommeaux Agora : réf. 529302 - Pommeaux Boule : réf. 529304 - Pommeaux Europe : réf. 529306

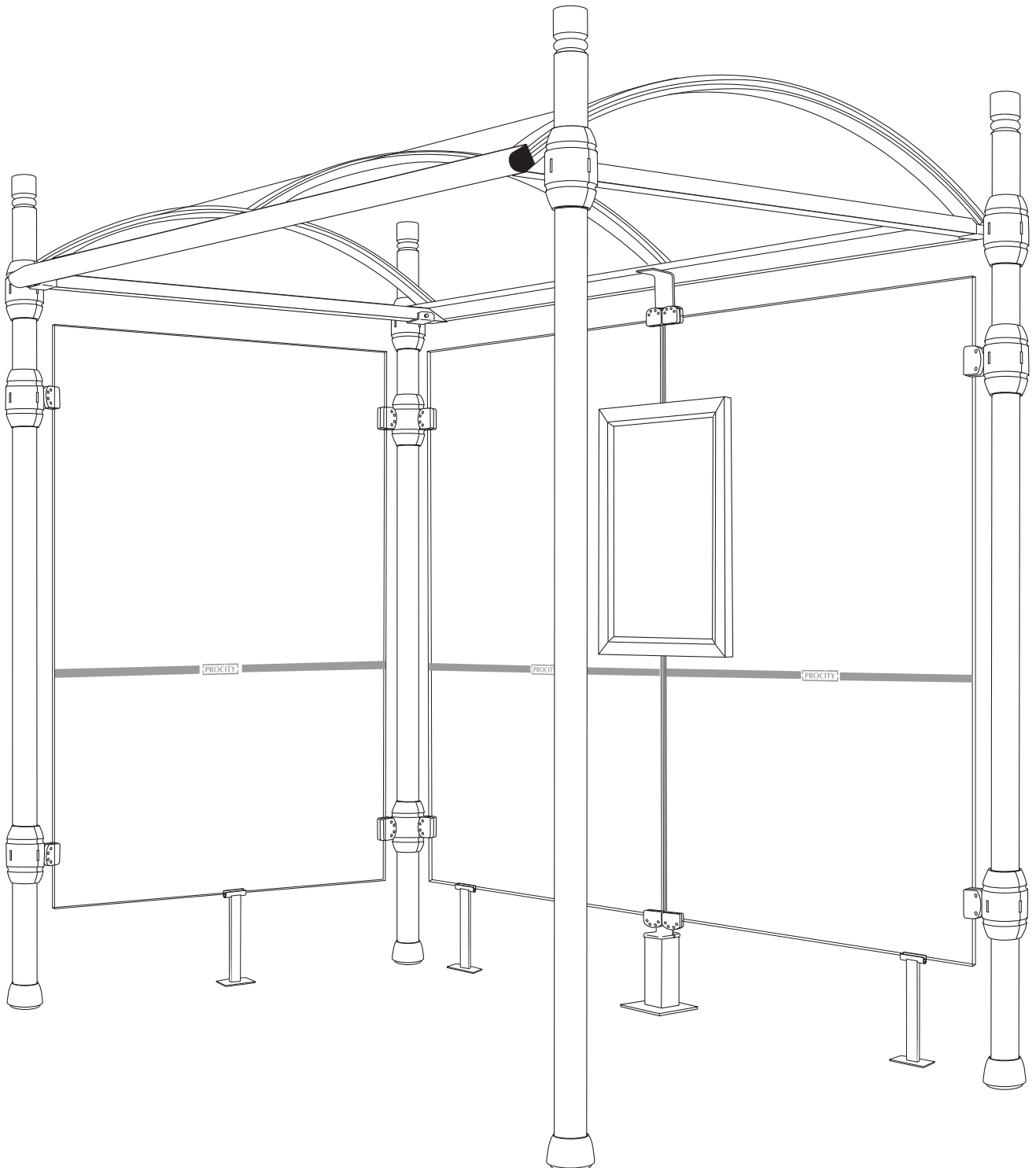

PROCITY

Nomenclature (1)

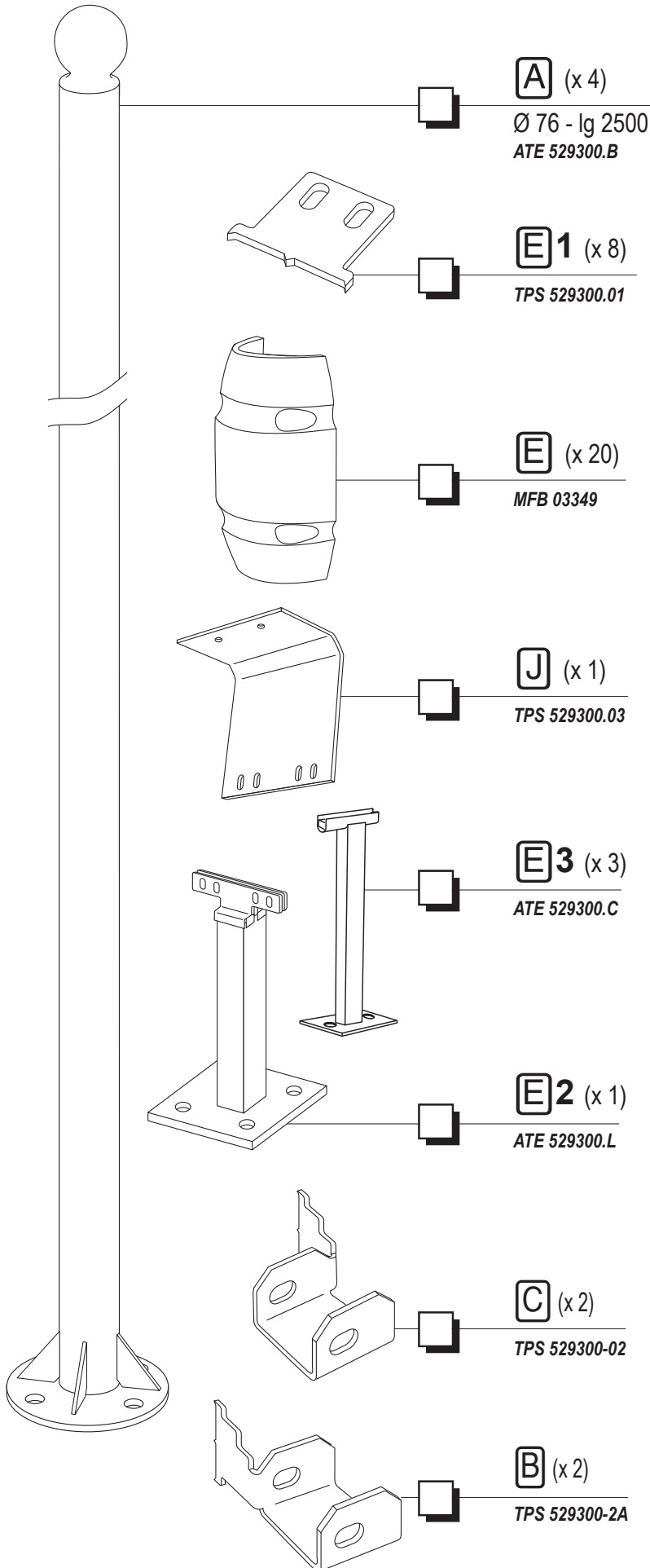

x2



MATÉRIEL NÉCESSAIRE AU MONTAGE

Non fourni - hors massifs de scellements

2 paires de ventouses

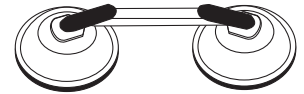

Cordeau traceur

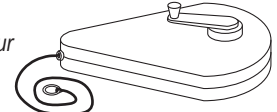

Chariot élévateur

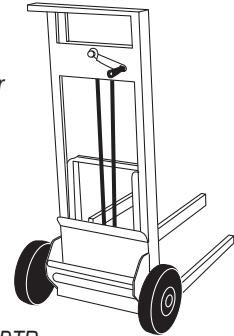

Un jeu de clés BTR
Un tournevis cruciforme
Clés plates (17-19-13)
Un mètre
Un maillet
Un niveau
Perceuse & mèche à béton de 20

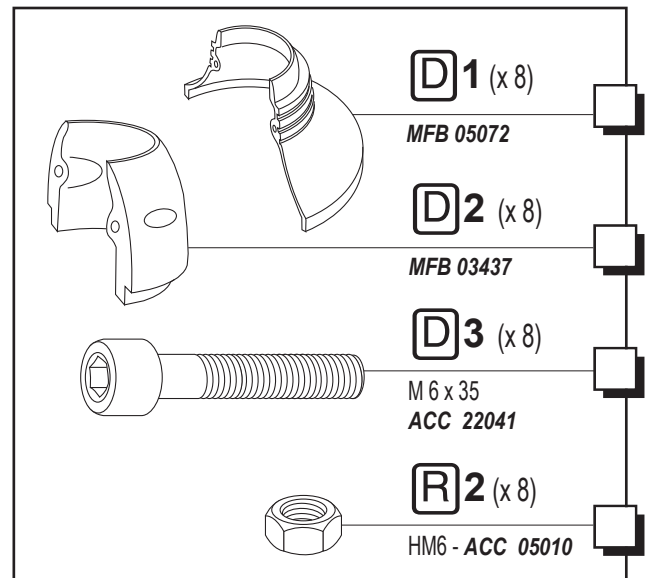
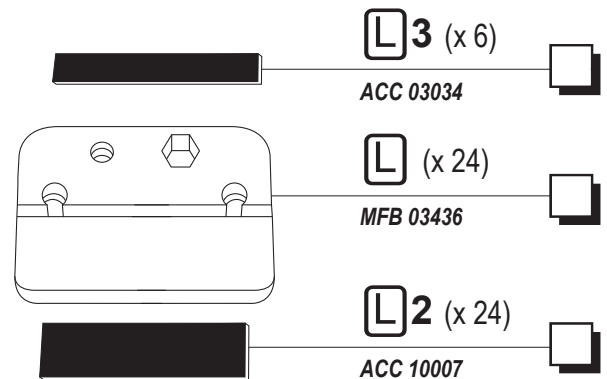

Nomenclature (2)

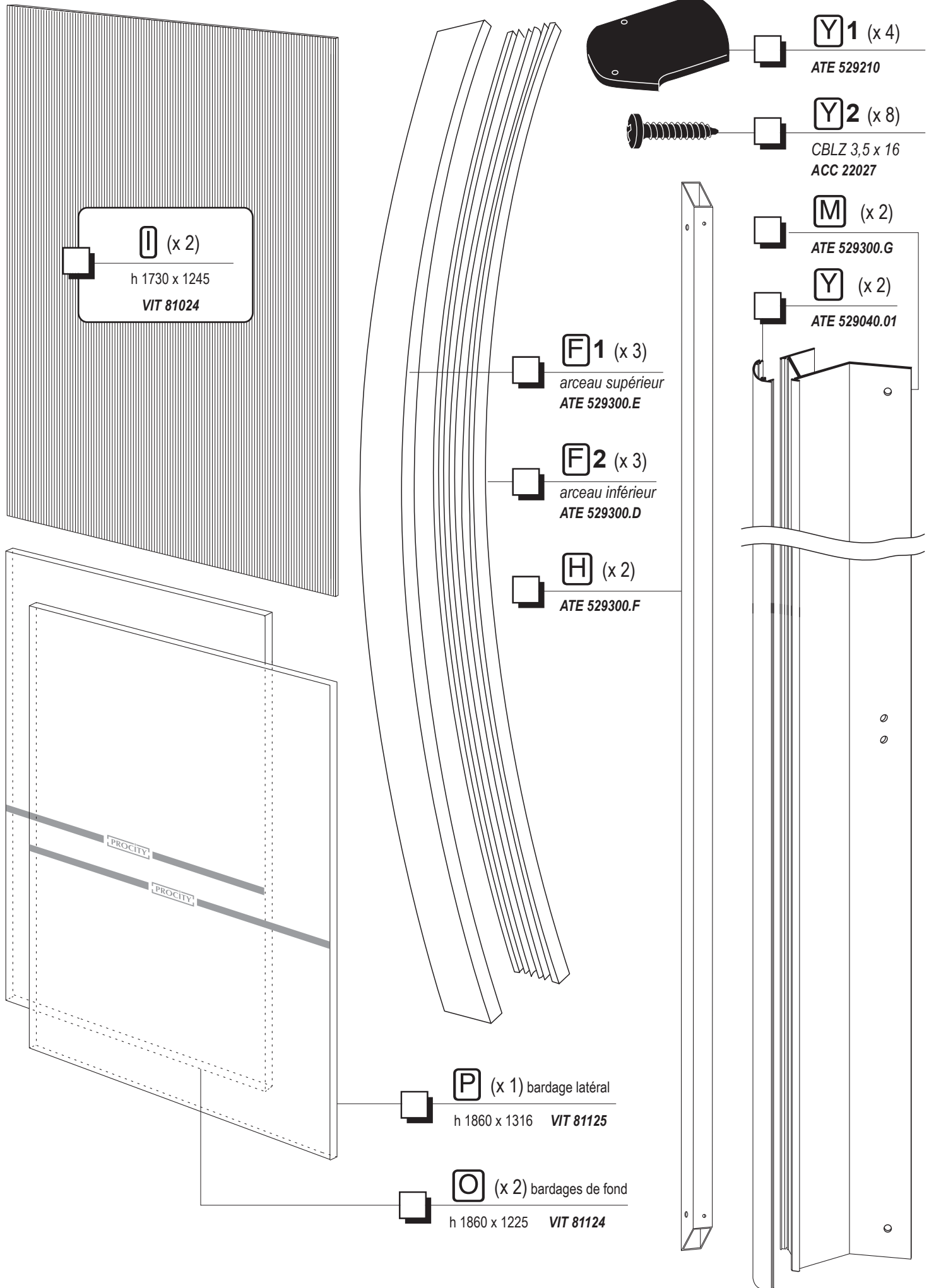

Nomenclature (3)

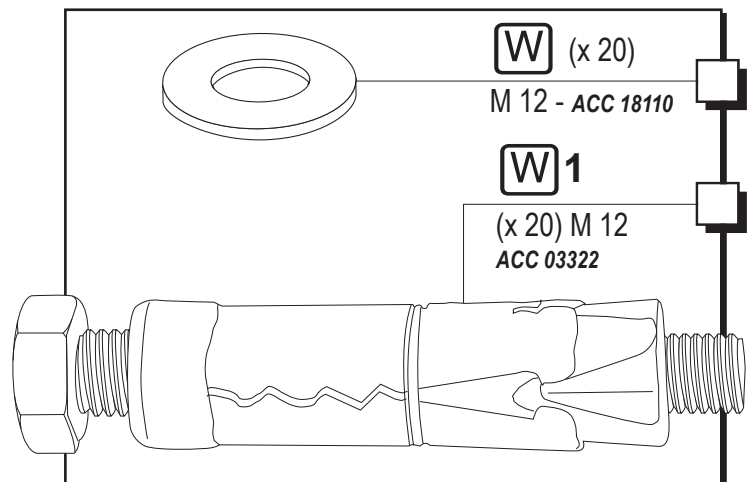
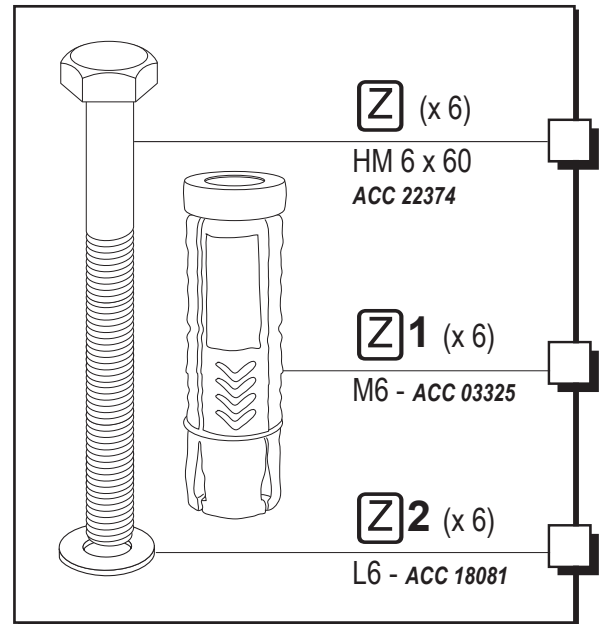
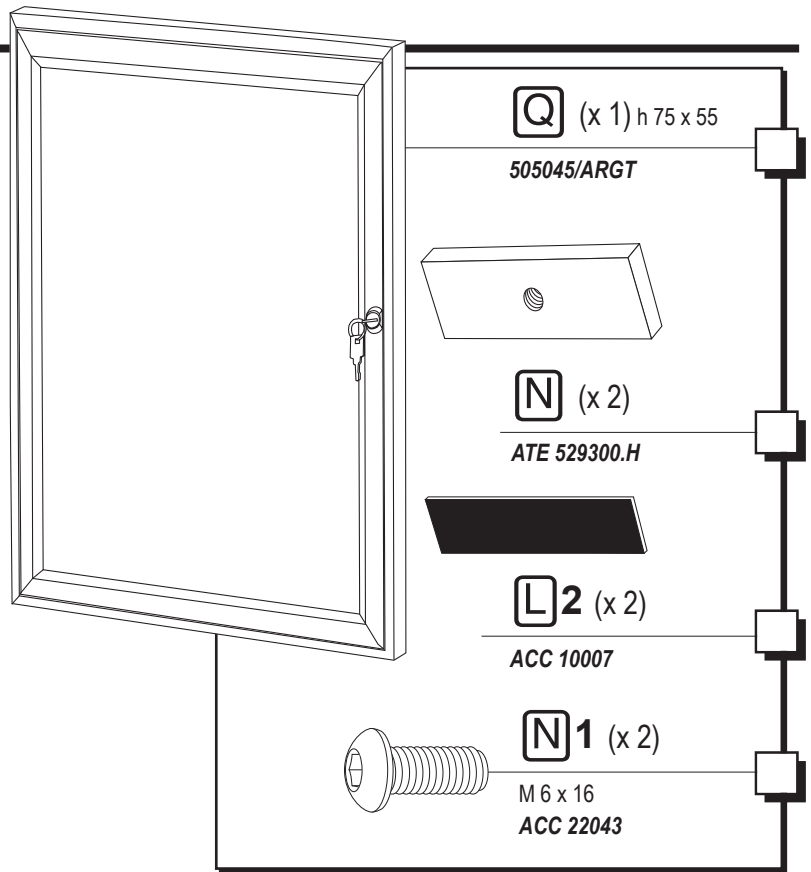
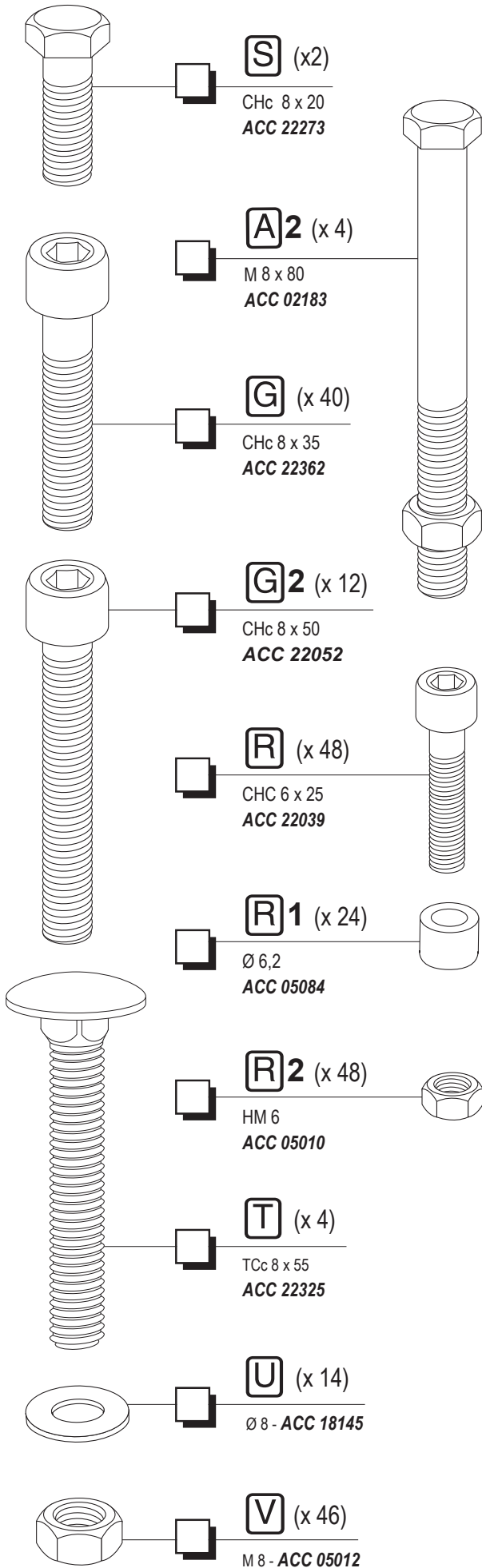

1 Massifs de scellement

IMPORTANT : la dalle de béton et les massifs de béton seront coulés de niveau pour assurer un montage conforme

2 possibilités de scellement
selon l'environnement du site

2 possibilités d'agencement
selon votre choix

1^{ère} variante 2 massifs en béton armé à 350 kg

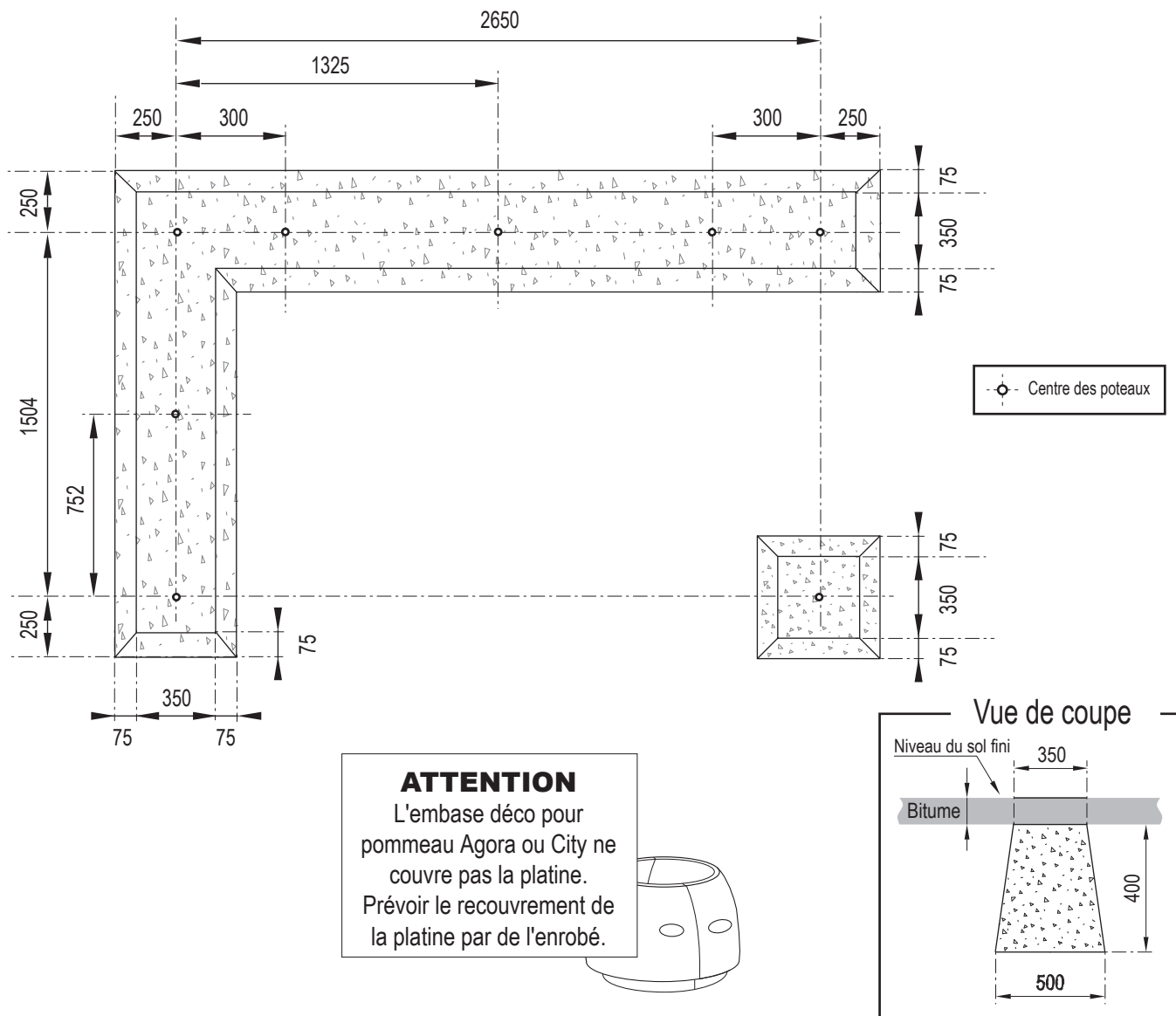

2^{ème} variante dalle de béton armé à 350 kg

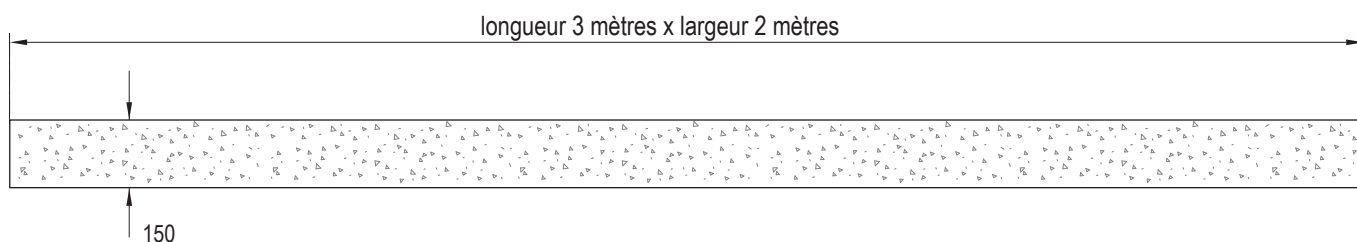

2 Traçage des axes

Reportez-vous à la 1^{ère} variante des plans de scellement ❶ pour les cotes exactes de positionnement des platines

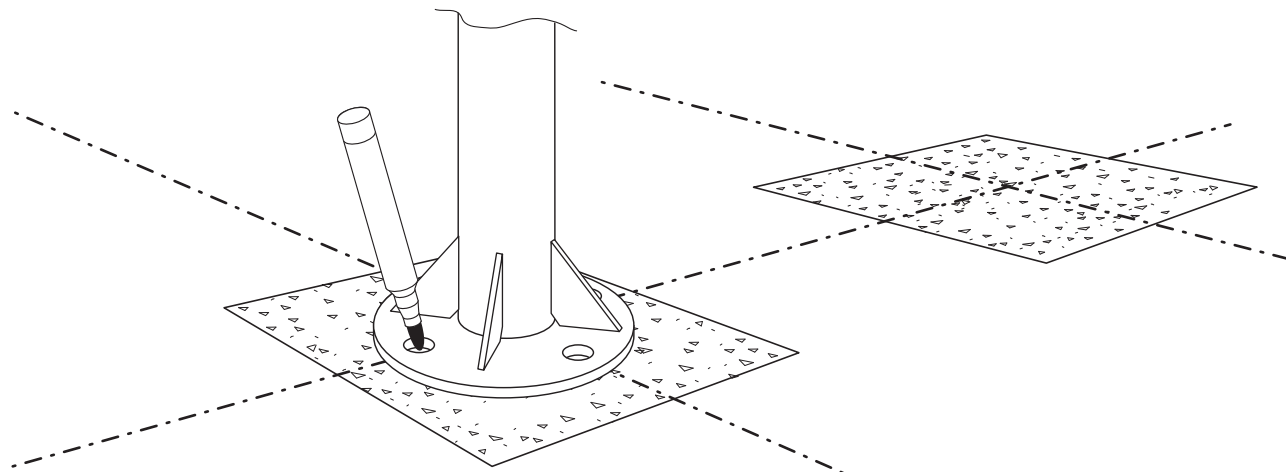

3 Fixation des platines et poteaux

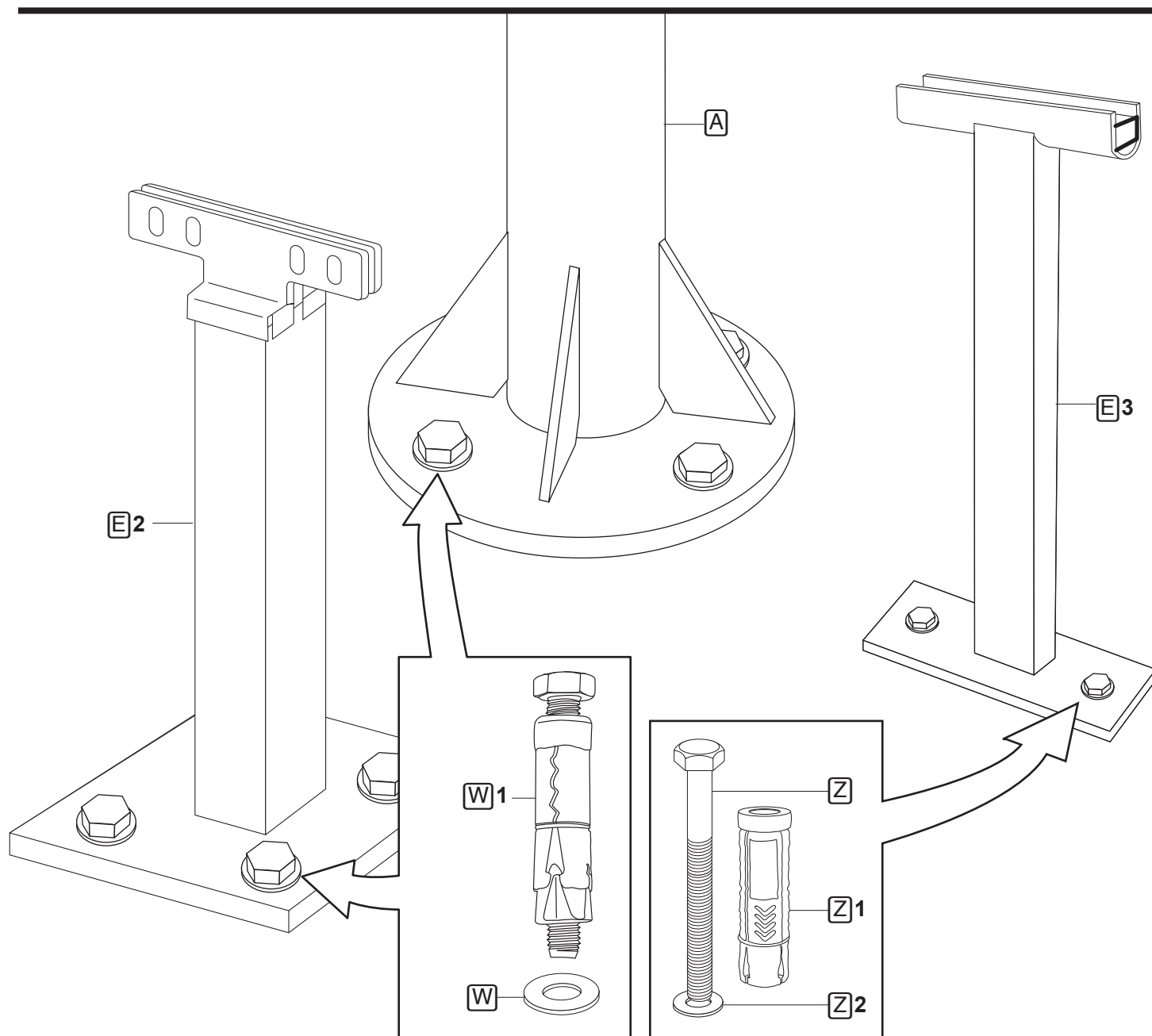

Montage de la toiture

4 Positionnement des supports de toiture [B] de [C]

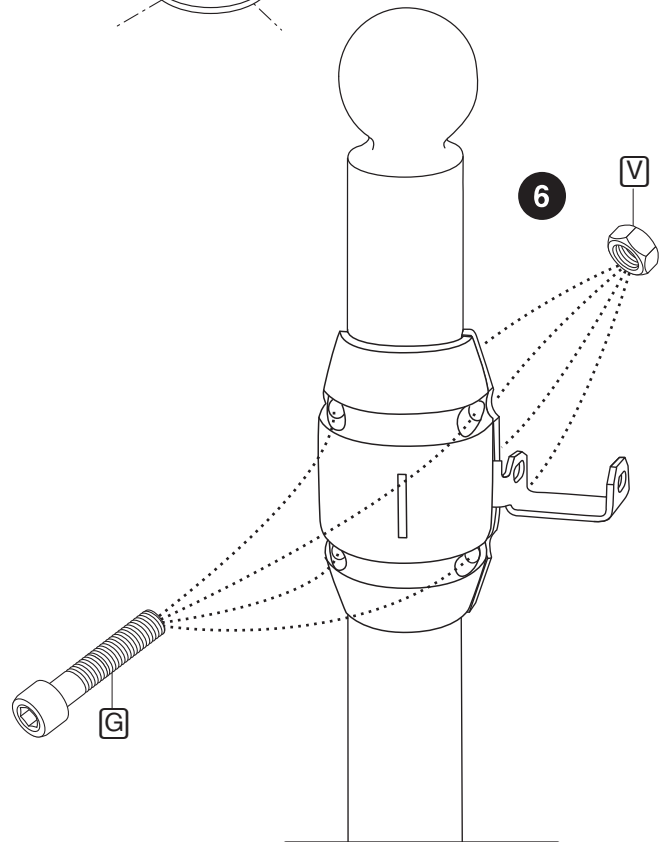
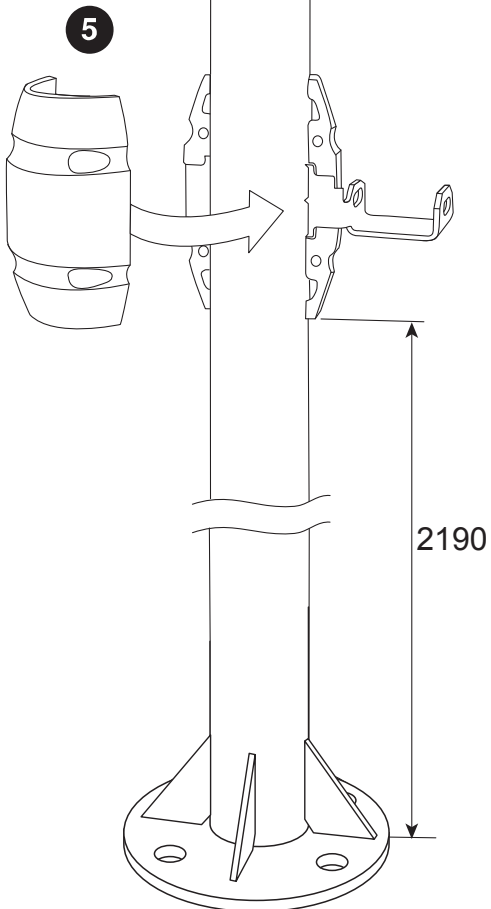
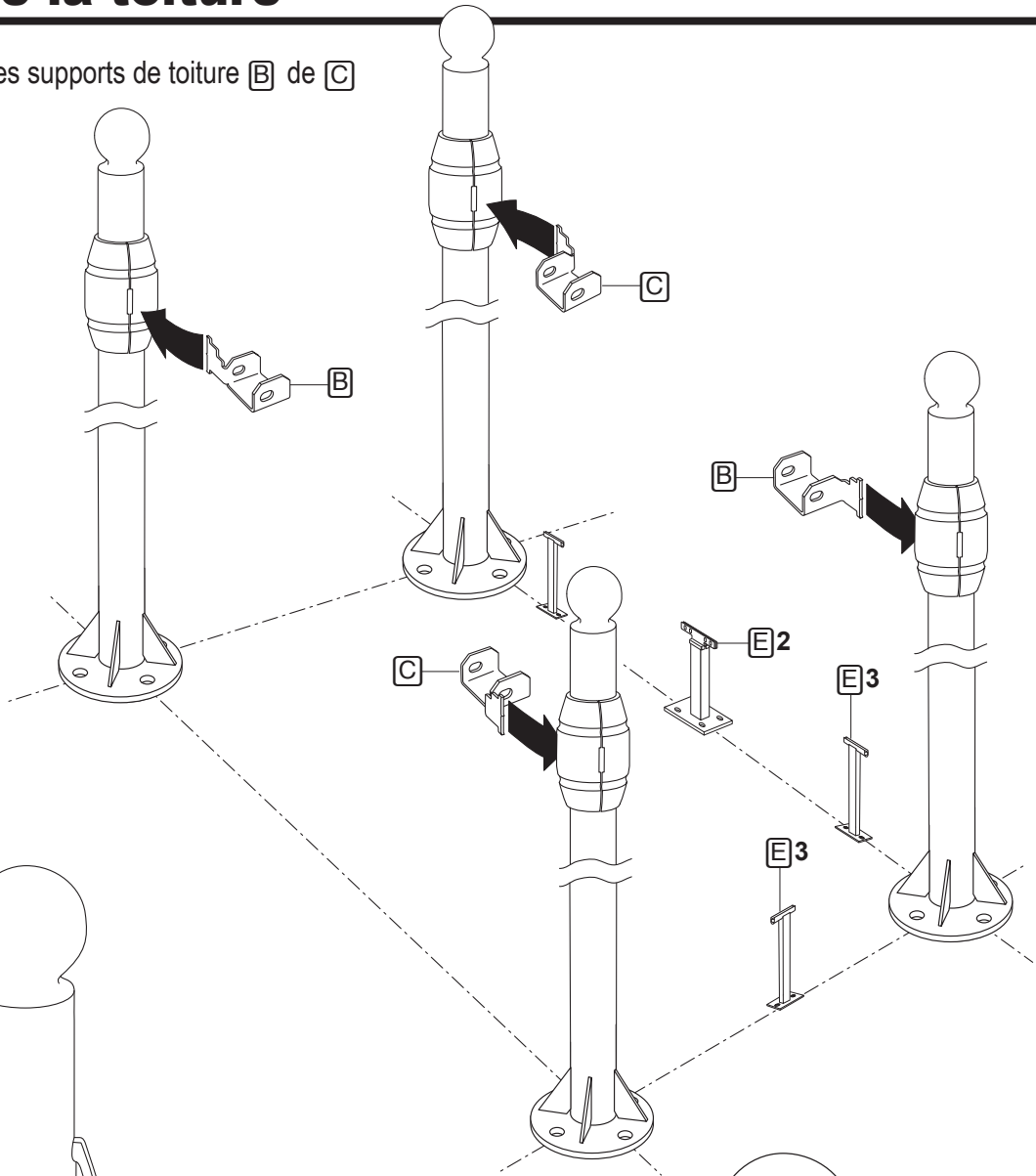

Montage de la toiture

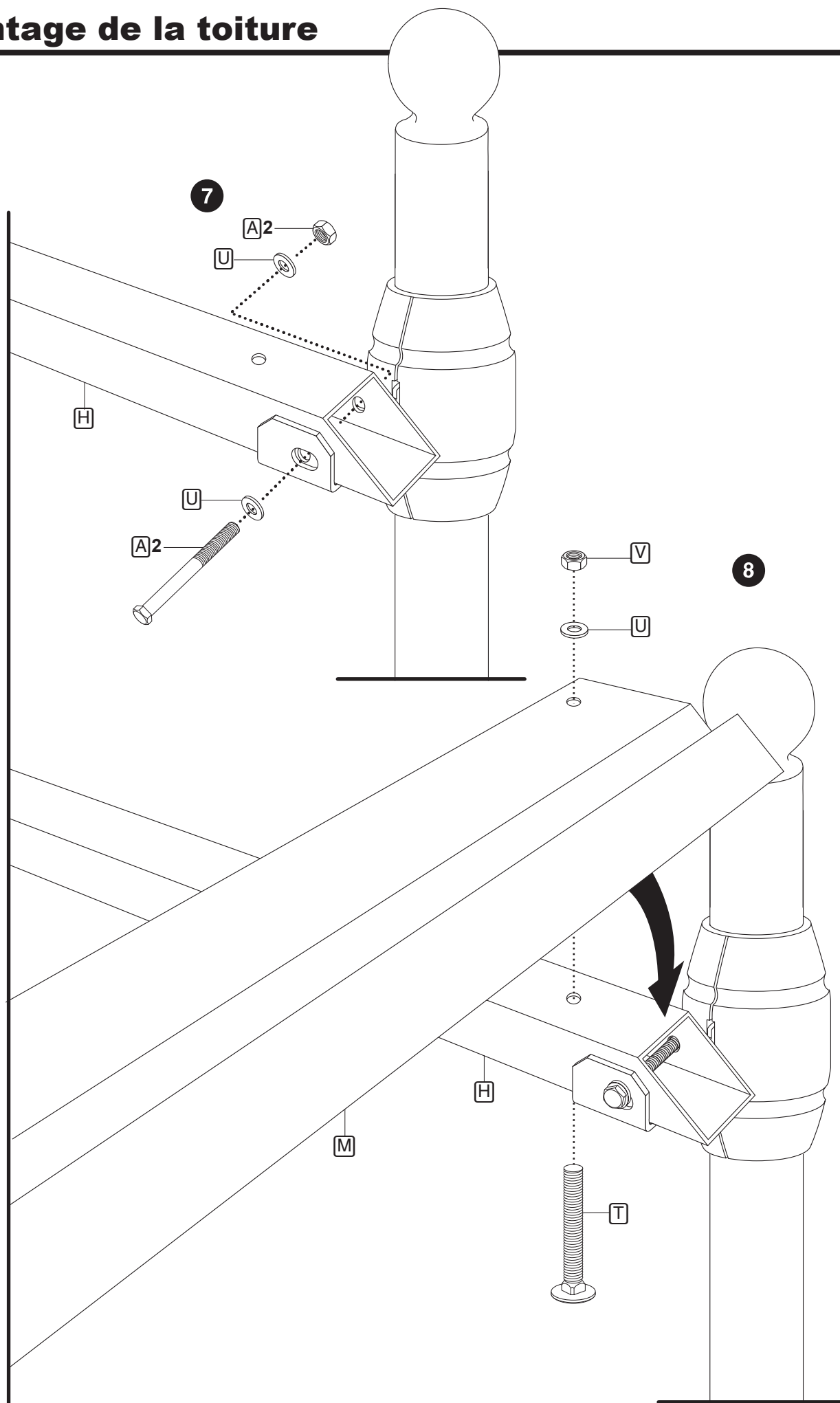

9 Montage des arceaux inférieurs

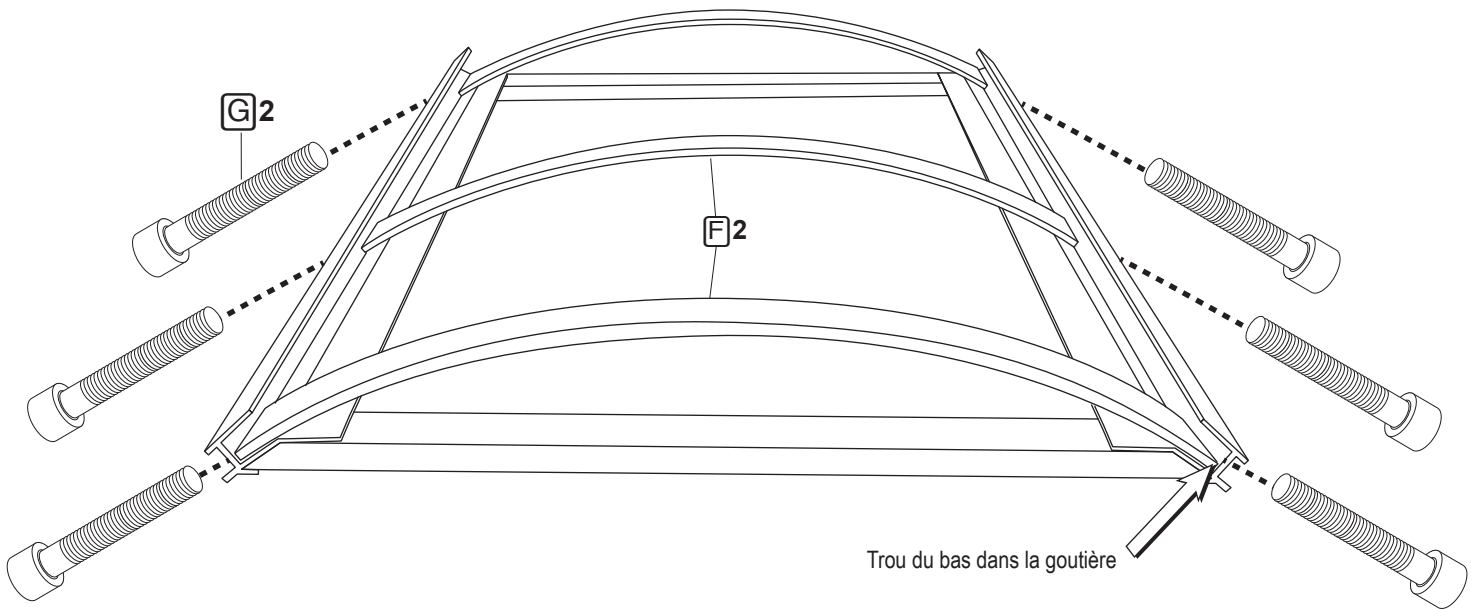

10 Montage des arceaux supérieurs

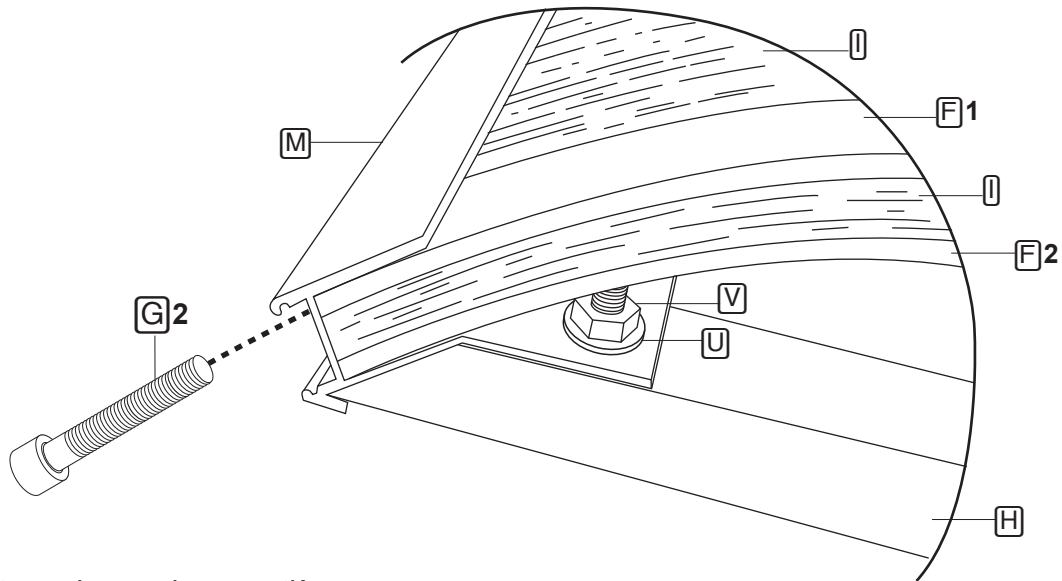

11 Montage des caches gouttières

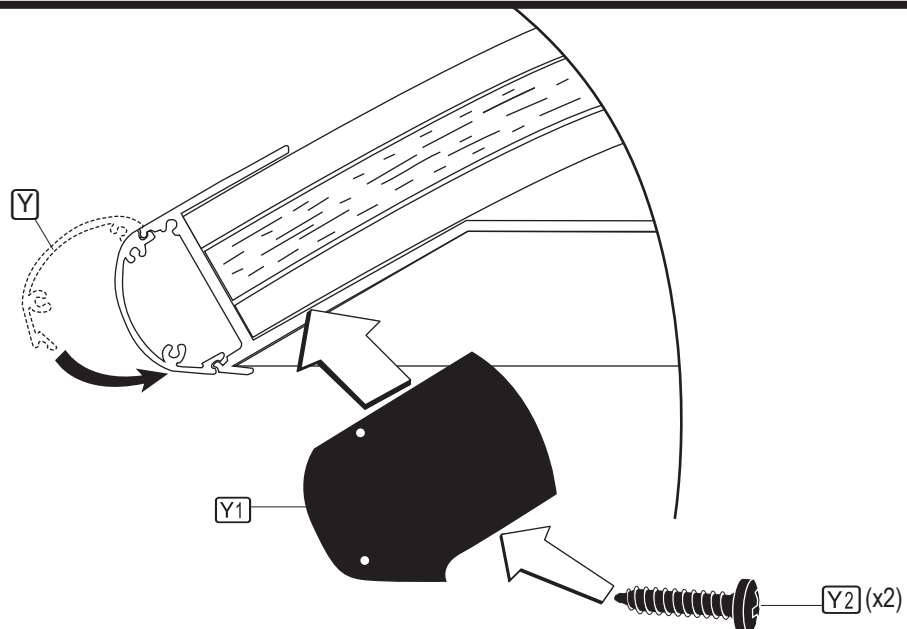

Montage des pièces de serrage de bardage sur E2 & J

Fixation de de la tôle J et de 4 demi-pièces L

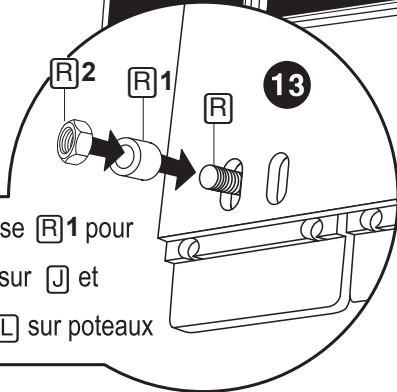
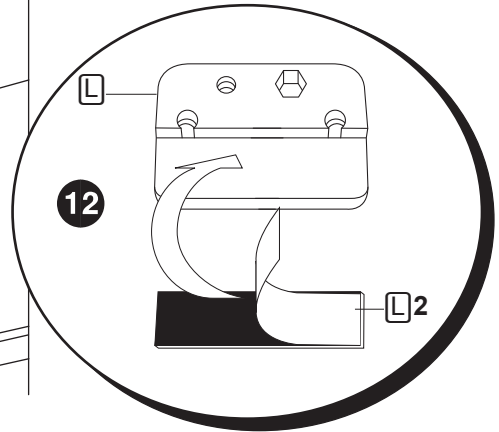
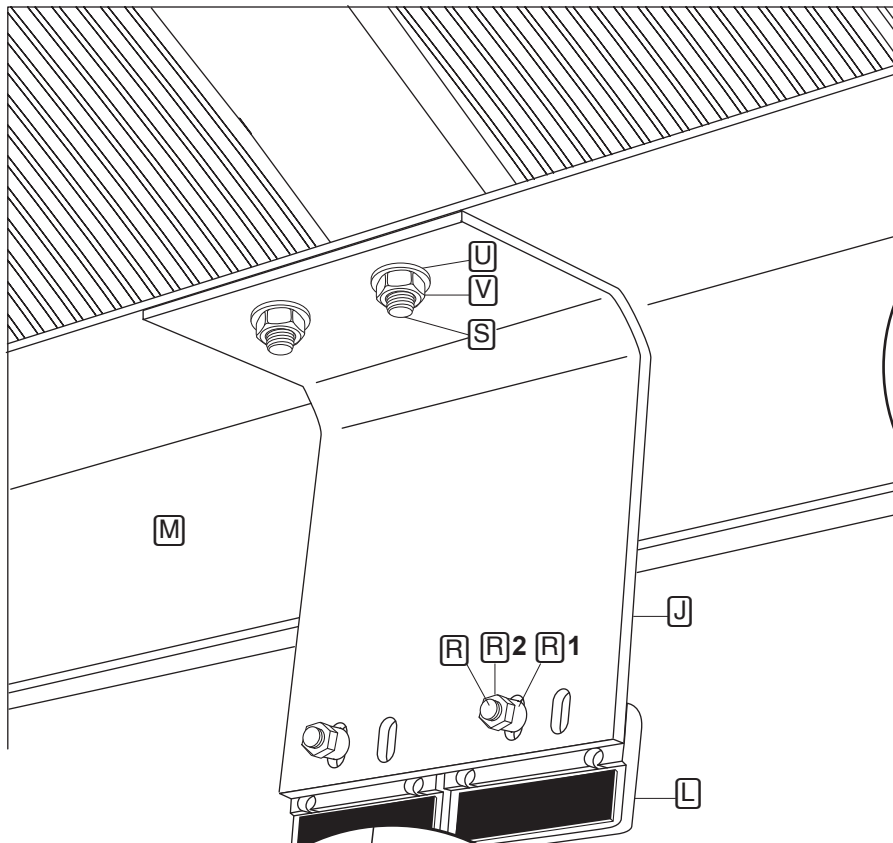

Rajouter l'entretoise R1 pour le serrage de L sur J et L sur E2, ou L sur poteaux

14

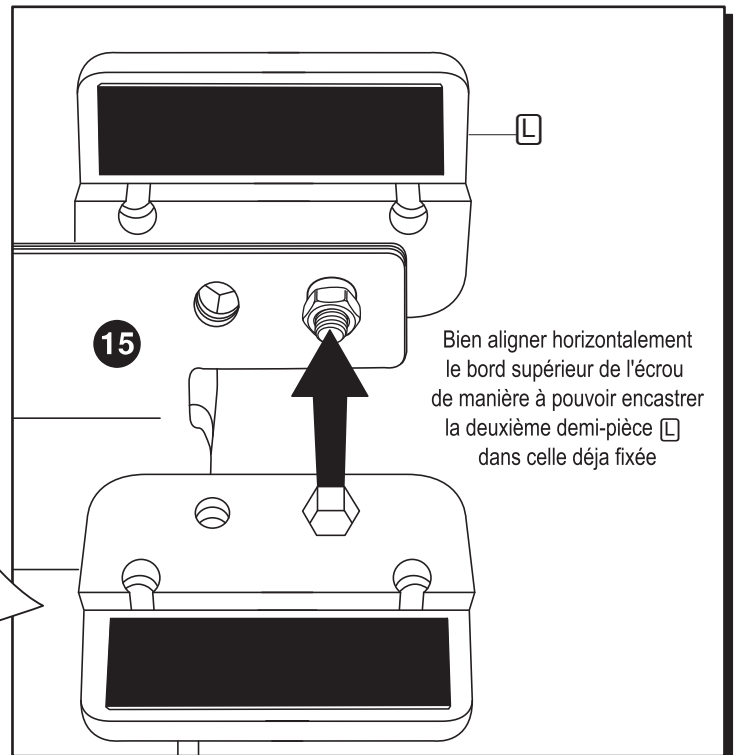
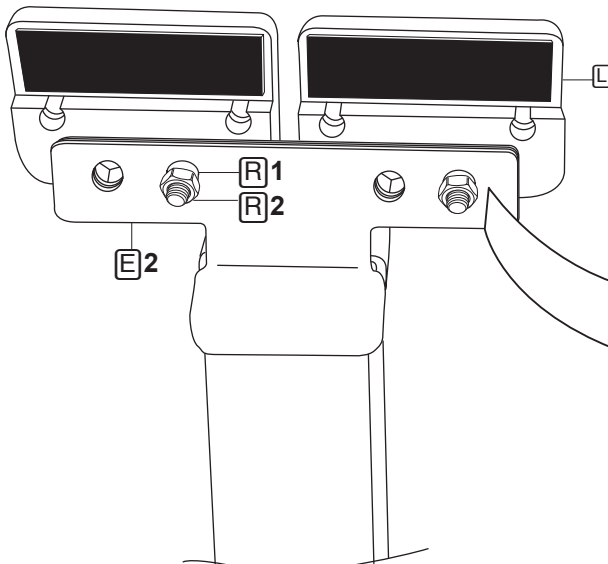



Bien aligner horizontalement le bord supérieur de l'écrou de manière à pouvoir encastrer la deuxième demi-pièce L dans celle déjà fixée

Montage des pièces de serrage de bardage sur colliers

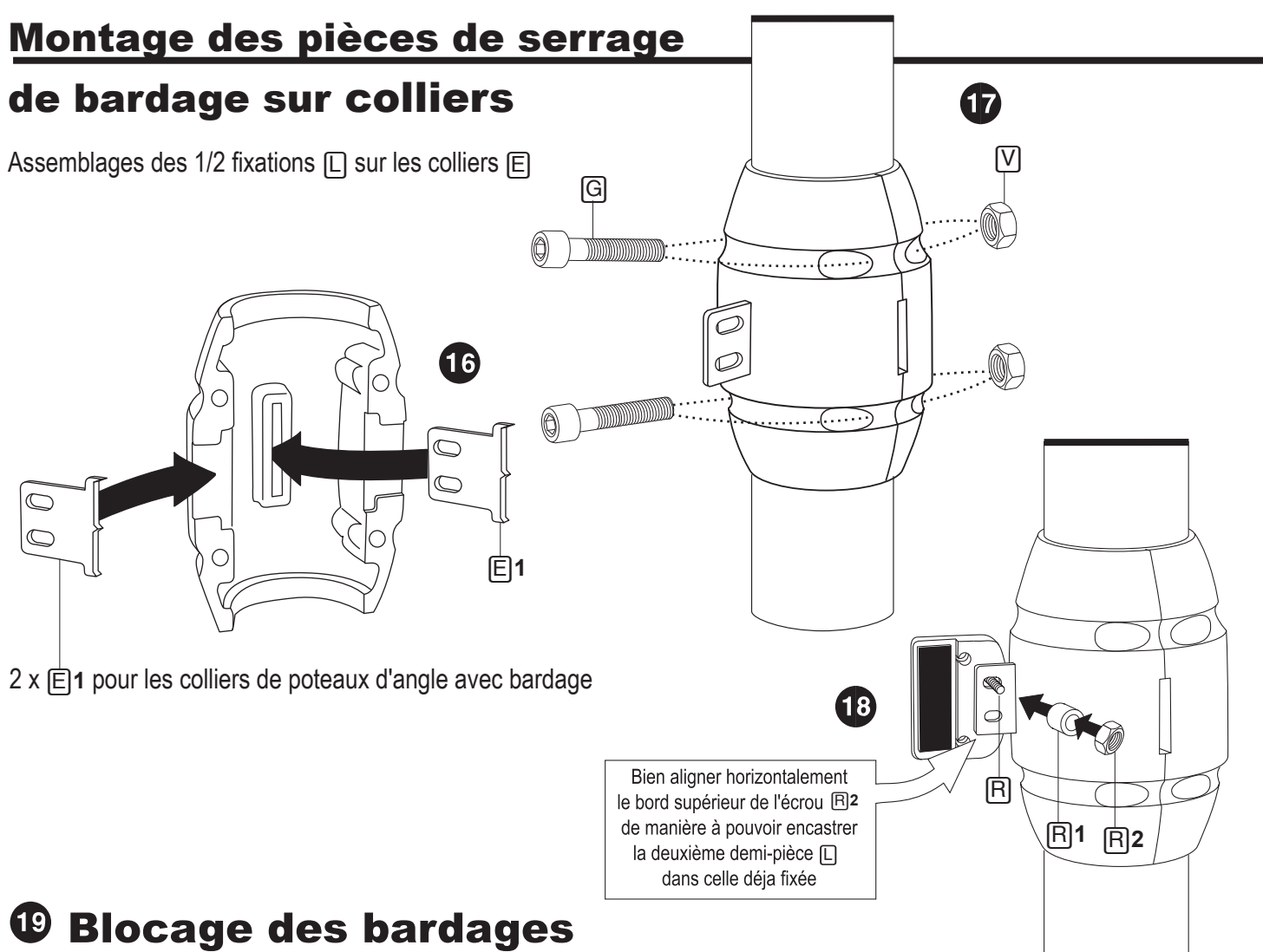
Assemblages des 1/2 fixations  sur les colliers 





2 x  pour les colliers de poteaux d'angle avec bardage

Bien aligner horizontalement le bord supérieur de l'écrou  de manière à pouvoir encastrer la deuxième demi-pièce  dans celle déjà fixée

19 Blocage des bardages

 **ATTENTION :** 
Dilatation du verre
S'assurer du bon alignement des colliers

Une personne maintient le bardage verre à l'aide des ventouses et du chariot élévateur pendant que l'autre visse les 1/2 pièces  restantes après avoir collé les calles 

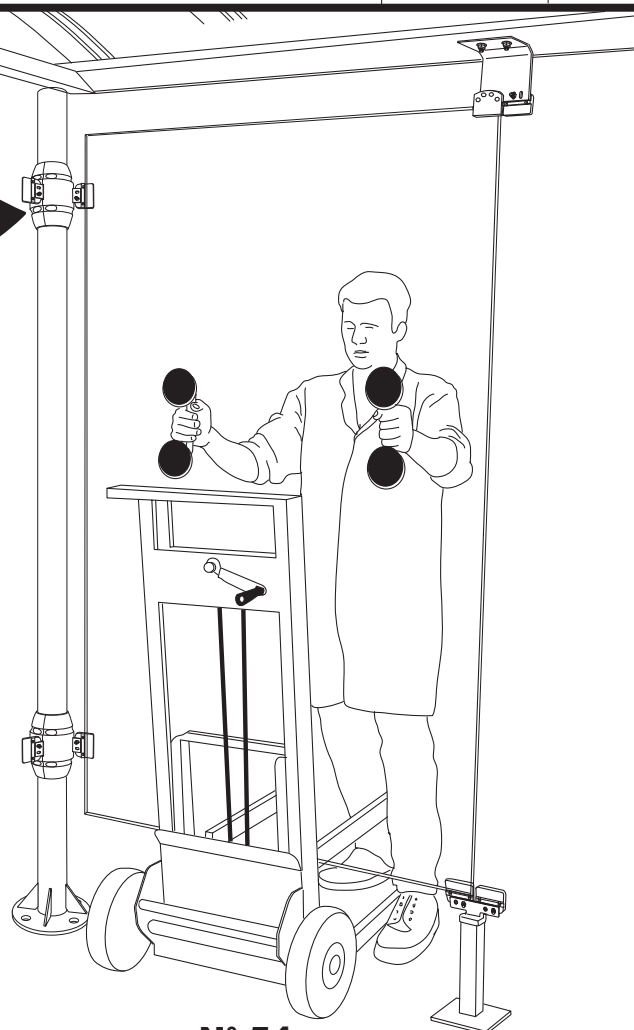
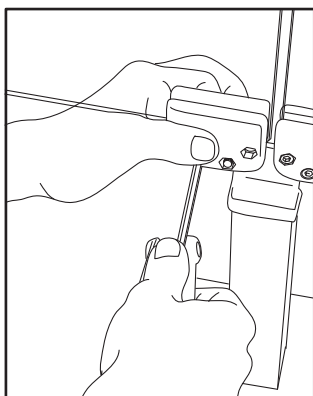
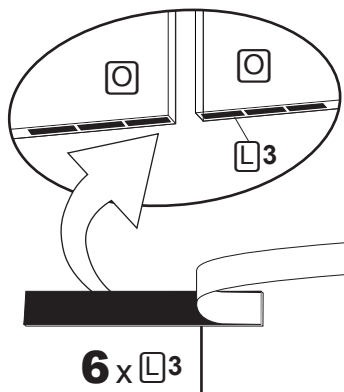

Blocage des bardages - suite

positionnement du vitrage et serrage des 1/2 fixations □ restantes

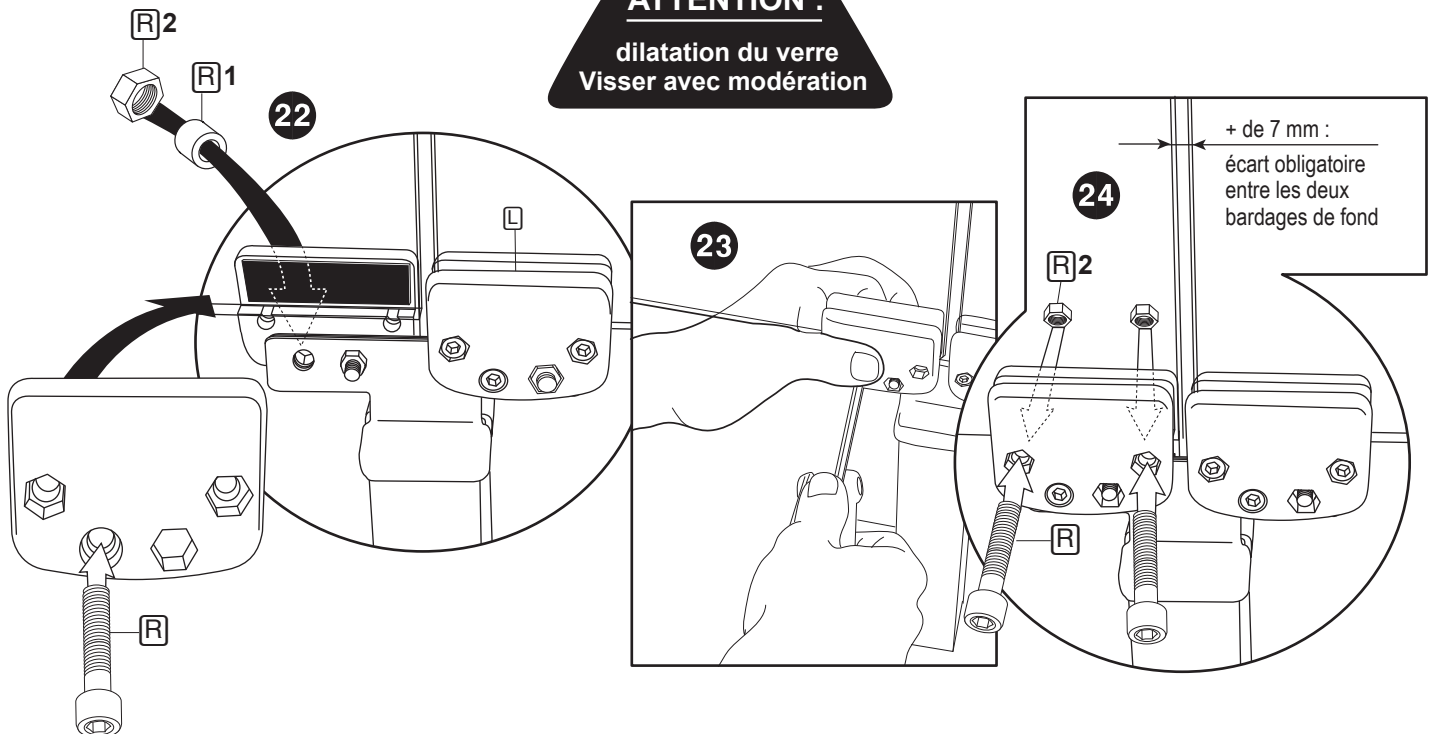
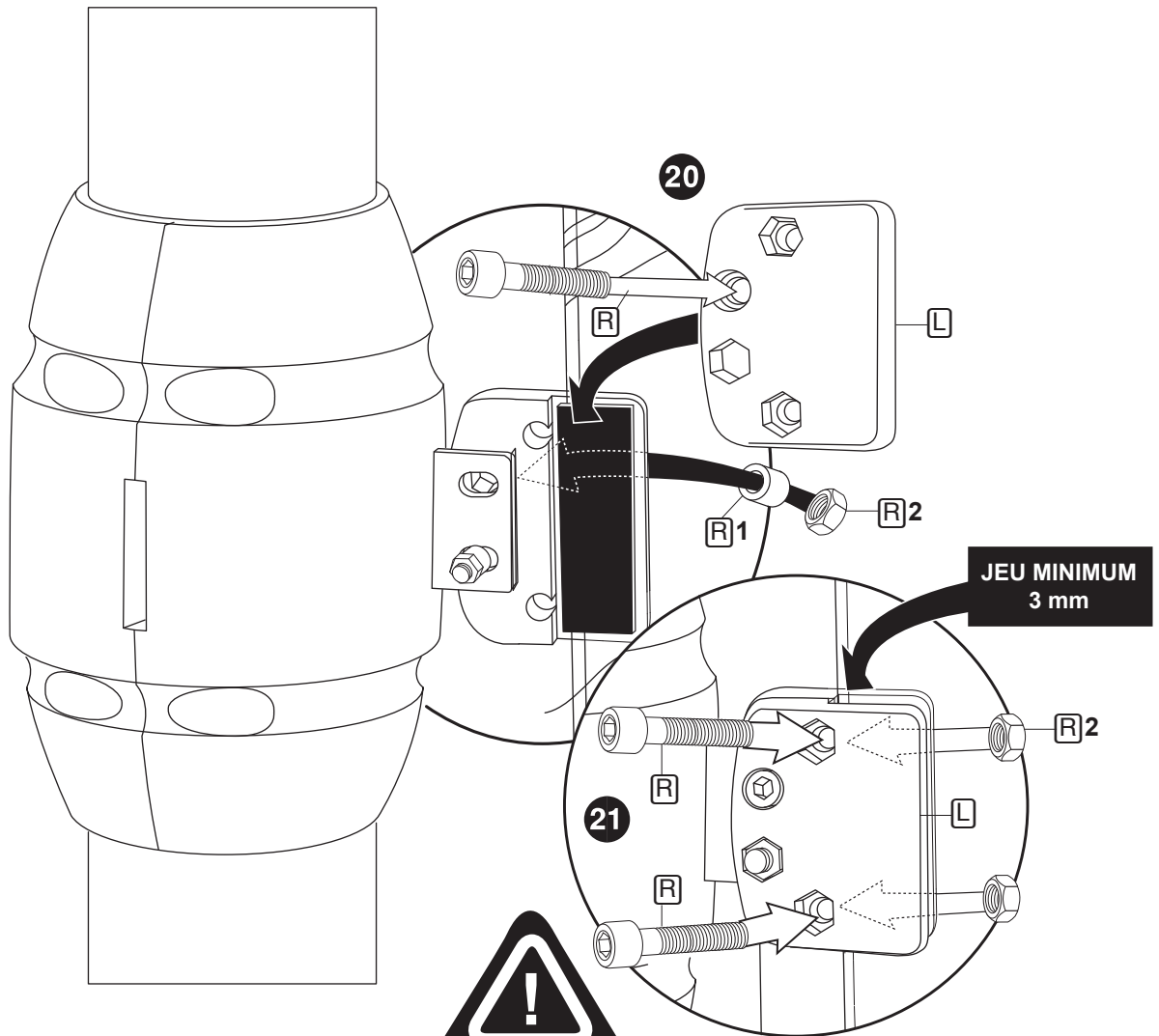

25 Montage de la vitrine horaire

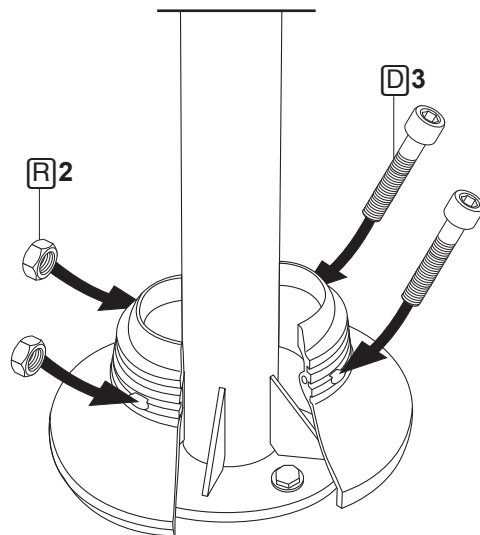
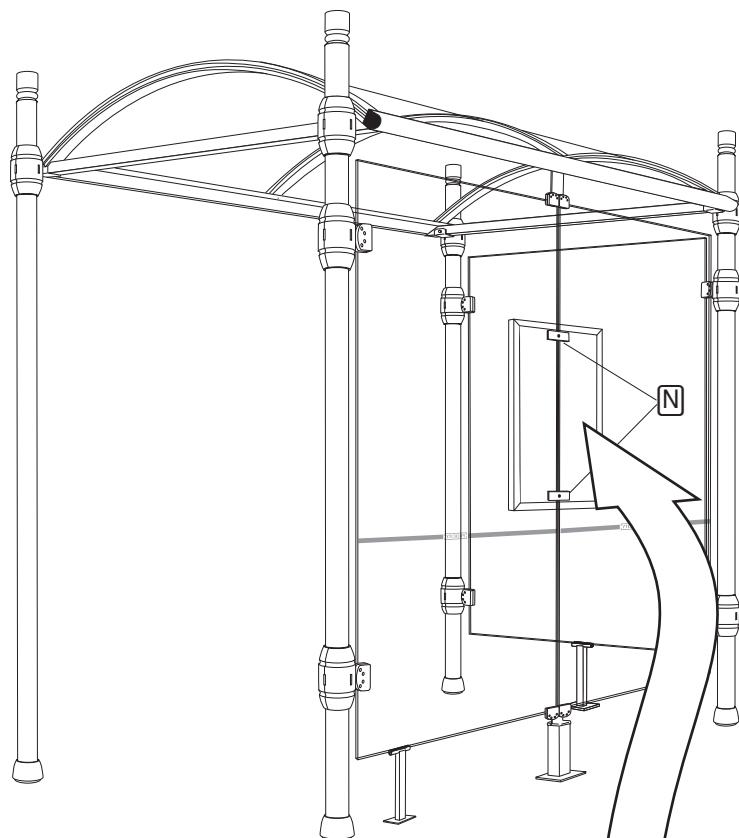

D1 pour pommeaux Boule ou Europe ou

D2 pour pommeaux City ou Agora



ATTENTION :



dilatation du verre
Visser avec modération

Abri vu de dos

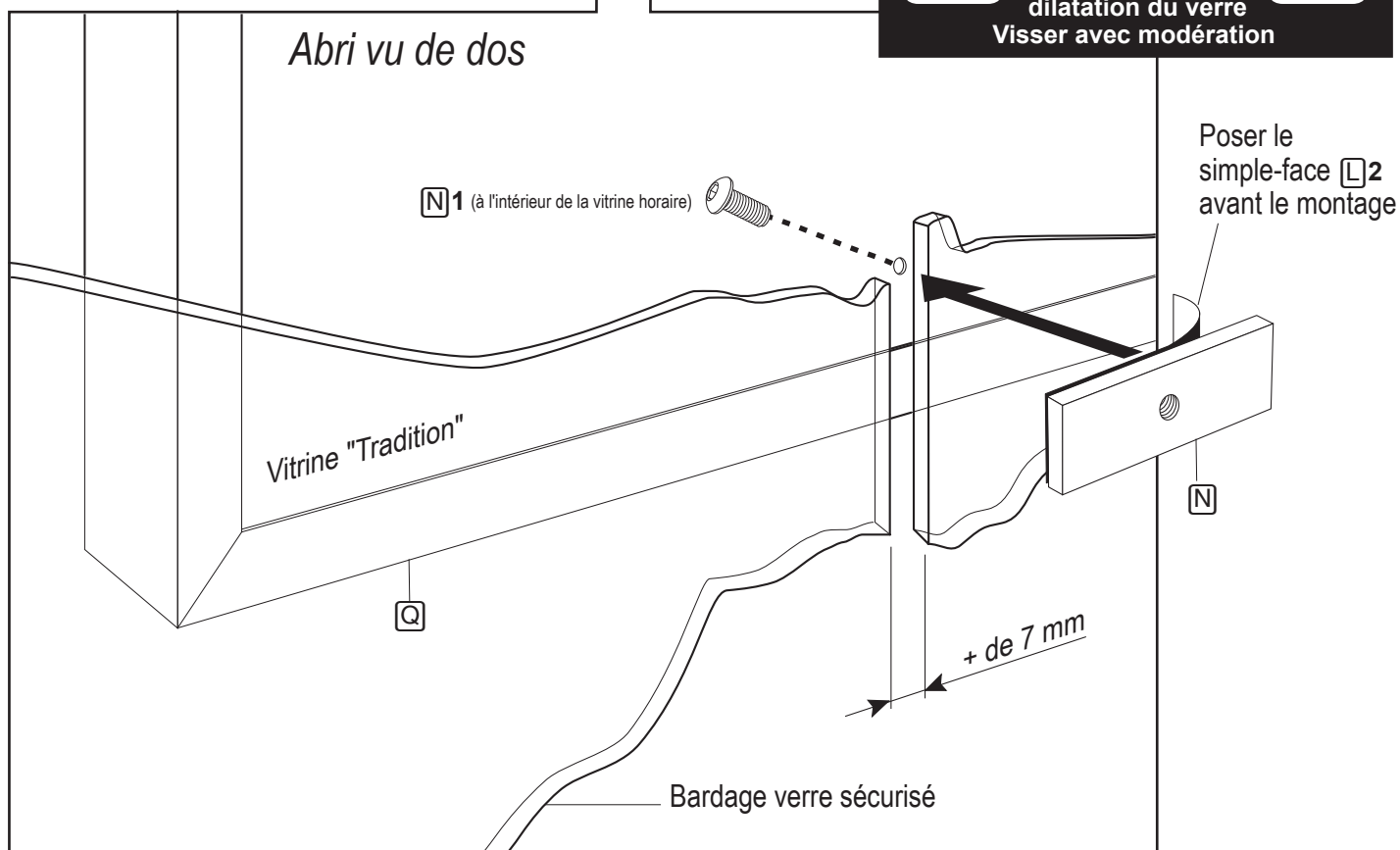

PROCITY